



Parád Nagyközség Polgármesterétől

3240 Parád, Kossuth L. u. 91.

Tel.: +36 (36) 544 - 072

e-mail: parad@t-online.hu

MEGHÍVÓ

Értesítem a Tisztelt Képviselőt, hogy

2018. április 25. napján (szerdán) 16:00 órakor

testületi ülést tartunk

Helyszín: Községháza

Napirend előtt: Polgármesteri jelentés az előző képviselő-testületi ülés óta végzett munkáról, lejárt határidejű önkormányzati döntések végrehajtásáról, átruházott hatáskörben hozott döntésekről

Előterjesztő: Mudriczki József polgármester

NAPIREND:

1. IKSZT beszámolója a nyári rendezvénnyel kapcsolatban
Előterjesztő: Vass Gáborné IKSZT munkatárs
2. Tájékoztató a hulladékszállítási közszolgáltatásról
Előterjesztő: Garai Ferenc ügyvezető igazgató
3. Beszámoló a Parádi Közös Önkormányzati Hivatal 2017 évi működéséről
Előterjesztő: Varró Gyula címzetes főjegyző
4. Beszámoló Parád Nagyközség Önkormányzatának 2017. évi adóbevételeiről és hátralékairól
Előterjesztő: Varró Gyula címzetes főjegyző
5. A természetben nyújtott szociális célú tűzifa támogatás jogosultsági feltételeiről szóló rendelet tervezet megtárgyalása, elfogadása
Előterjesztő: Mudriczki József polgármester
6. Települési Értéktár Bizottság létrehozásáról döntés
Előterjesztő: Mudriczki József polgármester
7. Egyebek

Parád, 2018. április 20.



Mudriczki József
polgármester



Parád Nagyközség Polgármesterétől

3240 Parád, Kossuth L. u. 91.

Tel.: +36 (36) 544 - 072

e-mail: parad@t-online.hu

MEGHÍVÓ

Értesítem a Tisztelt Lakosságot, hogy

2018. április 25. napján (szerdán) 16:00 órakor

testületi ülést tartunk

Helyszín: Községháza

Napirend előtt: Polgármesteri jelentés az előző képviselő-testületi ülés óta végzett munkáról, lejárt határidejű önkormányzati döntések végrehajtásáról, átruházott hatáskörben hozott döntésekről
Előterjesztő: Mudriczki József polgármester

NAPIREND:

1. IKSZT beszámolója a nyári rendezvénnyel kapcsolatban
Előterjesztő: Vass Gáborné IKSZT munkatárs
2. Tájékoztató a hulladékszállítási közszolgáltatásról
Előterjesztő: Garai Ferenc ügyvezető igazgató
3. Beszámoló a Parádi Közös Önkormányzati Hivatal 2017 évi működéséről
Előterjesztő: Varró Gyula címzetes főjegyző
4. Beszámoló Parád Nagyközség Önkormányzatának 2017. évi adóbevételeiről és hátralékairól
Előterjesztő: Varró Gyula címzetes főjegyző
5. A természetben nyújtott szociális célú tűzifa támogatás jogosultsági feltételeiről szóló rendelet tervezet megtárgyalása, elfogadása
Előterjesztő: Mudriczki József polgármester
6. Települési Értéktár Bizottság létrehozásáról döntés
Előterjesztő: Mudriczki József polgármester
7. Egyebek

Parád, 2018. április 20.





Parád Nagyközség Polgármesterétől

3240 Parád, Kossuth L. u. 91.
Tel.: +36 (36) 544 - 072
e-mail: parad@t-online.hu

MEGHÍVÓ

Értesítem a Tisztelt nemzetiségi képviselőt, hogy

2018. április 25. napján (szerdán) 16:00 órakor

testületi ülést tartunk

Helyszín: Községháza

Napirend előtt: Polgármesteri jelentés az előző képviselő-testületi ülés óta végzett munkáról, lejárt határidejű önkormányzati döntések végrehajtásáról, átruházott hatáskörben hozott döntésekről
Előterjesztő: Mudriczki József polgármester

NAPIREND:

1. IKSZT beszámolója a nyári rendezvénnyel kapcsolatban
Előterjesztő: Vass Gáborné IKSZT munkatárs
2. Tájékoztató a hulladékszállítási közszolgáltatásról
Előterjesztő: Garai Ferenc ügyvezető igazgató
3. Beszámoló a Parádi Közös Önkormányzati Hivatal 2017 évi működéséről
Előterjesztő: Varró Gyula címzetes főjegyző
4. Beszámoló Parád Nagyközség Önkormányzatának 2017. évi adóbevételeiről és hátralékairól
Előterjesztő: Varró Gyula címzetes főjegyző
5. A természetben nyújtott szociális célú tűzifa támogatás jogosultsági feltételeiről szóló rendelet tervezet megtárgyalása, elfogadása
Előterjesztő: Mudriczki József polgármester
6. Települési Értéktár Bizottság létrehozásáról döntés
Előterjesztő: Mudriczki József polgármester
7. Egyebek

Parád, 2018. április 20.





Parád Nagyközség Polgármesterétől

3240 Parád, Kossuth L. u. 91.
Tel.: + 36 (36) 544-072
E-mail: parad@t-online.hu

MEGHÍVÓ

Értesítem a Tisztelt Pártszervezetek Képviselőt, hogy

2018. április 25. napján (szerdán) 16:00 órakor

testületi ülést tartunk

Helyszín: Községháza

Napirend előtt: Polgármesteri jelentés az előző képviselő-testületi ülés óta végzett munkáról, lejárt határidejű önkormányzati döntések végrehajtásáról, átruházott hatáskörben hozott döntésekről
Előterjesztő: Mudriczki József polgármester

NAPIREND:

1. IKSZT beszámolója a nyári rendezvénnyel kapcsolatban
Előterjesztő: Vass Gáborné IKSZT munkatárs
2. Tájékoztató a hulladékszállítási közszolgáltatásról
Előterjesztő: Garai Ferenc ügyvezető igazgató
3. Beszámoló a Parádi Közös Önkormányzati Hivatal 2017 évi működéséről
Előterjesztő: Varró Gyula címzetes főjegyző
4. Beszámoló Parád Nagyközség Önkormányzatának 2017. évi adóbevételeiről és hátralékairól
Előterjesztő: Varró Gyula címzetes főjegyző
5. A természetben nyújtott szociális célú tűzifa támogatás jogosultsági feltételeiről szóló rendelet tervezet megtárgyalása, elfogadása
Előterjesztő: Mudriczki József polgármester
6. Települési Értéktár Bizottság létrehozásáról döntés
Előterjesztő: Mudriczki József polgármester
7. Egyebek

Parád, 2018. április 20.



JELENLÉTI ÍV

Parád Nagyközség Önkormányzatának 2018. április hó 25. napján
megtartott képviselő-testületi üléséről

Mudriczki József polgármester

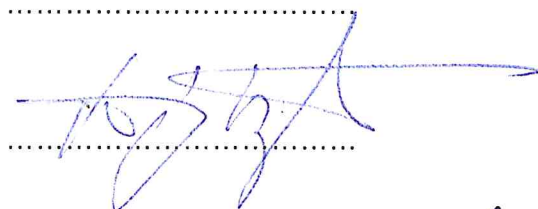
.....

Varró Gyula címzetes főjegyző

.....

Bükerné Huszár Erzsébet

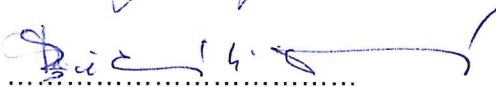
.....

Farkas Gitta Ágota

.....

Csortos András

.....

Csortos Gábor

.....

Csortos György

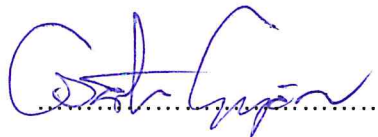
.....

Szakács József

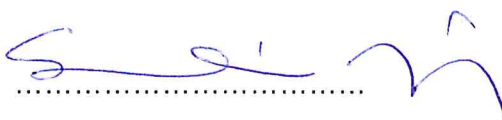
.....

JELENLÉTI ÍV
a meghívottak részére

Parád Nagyközség Önkormányzata 2018. április hó 25. napján
megtartott képviselő-testületi üléséről

Gáspárné Mészáros Erzsébet
FIDESZ

.....

Berkes Elemér
Roma Nemzetiségi
Önkormányzat Parád Elnöke

.....

Lakosság részéről:

Gáspárné Mészáros Erzsébet
Berkes Elemér

.....

.....

.....

.....

.....

.....

.....

.....

.....

.....

.....

.....

.....

.....

.....

.....

.....

.....

.....

.....

.....

.....

.....

.....

.....

.....



Parád Nagyközség Polgármesterétől

3240 Parád, Kossuth L. u. 91.
Tel:36/364-118 Fax:36/364-525
E-mail: parad@t-online.hu

Tisztelt Képviselő-testület!

A 2018. április 25-i önkormányzati ülés időpontjában szakmai úton veszek részt a Mátrai Önkormányzatok Szövetsége szervezésében, ezért a testületi ülés levezetését Csortos alpolgármester úr végzi. Ezért a meghívóban is szereplő szokásos polgármesteri beszámolót ezúton terjesztem a testület elé.

Tisztelettel:

Mudriczki József
polgármester

Polgármesteri beszámoló a 2018. április 25-i Képviselő-testületi ülésre

Április első napjaiban megrendezésre került a szokásos „Cifra Vásár” Parádfürdőn amit a hónap végi hosszú hétvégén is megtartanak a vásár szokásos résztvevői.

04-én a leendő „Tűzoltószertár” kialakításáról volt tervezői és vezetőségi egyeztetés. A szertár kialakítására íródott pályázat beadásra került.

Még ezen a napon helyet biztosítottunk a „Véradás” lebonyolítására.

05-én az Erzsébet Park Hotel területén a szennyvízelvezetés gondjai miatt helyszíni szemlét tartottunk.

Ezen a héten (14. hét) a hivatal dolgozói és a közfoglalkoztatottak az április 08-i választás lebonyolításának előkészületeit végezték, majd a következő napokban megtörtént a szavazóhelységek visszarendezése.

11-én a 90 éves Kovács Ferencnét köszöntöttem településünk nevében.

12-én az iskola tanulói „Táncbemutatót” tartottak a szülők hozzátartozók részére a Freskó rendezvényteremben.

14-én a Rákóczi-fák településeinek szervezésében Sajósenyén jártunk ahol elültetésre került Parád által vitt csemete is.

Még ezen a napon az SZMK által szervezett bálon vettem részt, ahová szokásos módon az önkormányzat nevében tombola ajándékot is felajánlottam.

15-én szlovákiai cserkészek nyári táborozásának lehetőségét szerveztük, több helyszínt kerestünk föl, illetve a tábor lebonyolításának lehetőségeiről tárgyaltunk.

17-én Pétervásárán aláírásra került a KEHOP-2.2.2-15-2015-00031 azonosító számú „Észak-Magyarországi szennyvízelvezetési és - kezelési fejlesztés 1. (ÉMO 1)” című projekt keretében a PR és tájékoztatási feladatok teljes körű ellátására vonatkozó szerződés. A közbeszerzési eljárás nyertes ajánlattevője az EPS Kereskedőház Kft. Érdről.

20-án a közfoglalkoztatottak részére tájékoztató előadás lebonyolításában vettem részt, melynek témája az elsődleges munkaerő piacra való jutás lehetőségei annak elősegítése.

24 -25-én szakmai úton veszek részt a Mátrai Önkormányzatok Szövetsége szervezésében.

Tisztelt Képviselő-testület!

Tájékoztatom Önöket arról, hogy különös méltánylást érdemlő sürgős esetben adott „rendkívüli települési támogatás”-t 4 esetben 70.000 Ft értékben utaltam ki. Temetési gyorssegélyt 3 esetben 60.000 FT értékben engedélyeztem.

Az utolsó március havi beszámolóom óta 2 nap szabadságot (márc. 29. és ápr. 21.) vettem igénybe az évi kimért terhére.

Parád, 2018. április 23.

Mudriczki József
polgármester



Tisztelt Polgármester Úr, Jegyző Úr, Képviselő Hölgyek és Urak!

A képviselő-testület döntése értelmében a Palócnapok rendezvény 2018-tól kezdődően kétévente kerül megrendezésre. Ugyanakkor döntés született arról is, hogy a köztes időszakban egy más jellegű rendezvény megtartását kellene szorgalmazni külső vállalkozások, civil szervezetek bevonásával.

Az elmúlt hónapokban a Településfejlesztési Bizottság, az IKSZT, Polgármester Úr és Jegyző Úr közreműködésével elkezdődött a rendezvény szervezése. Több megbeszélésen vagyunk már túl. Az eddig történetekről és arról, hogy jelenleg hol tart a szervezés szeretnénk tájékoztatni Önöket.

A rendezvény időpontja **2018. július 7., szombat** lesz, helyszíne a parádfürdői park.

Februárban az Országos Magyar Vadászkamara Heves Megyei Területi Szervezete jelezte, hogy az idén is Parádfürdőn szeretnék megtartani a Heves Megyei Vadásznapot. A kamarával történő egyeztetés még nem történt meg, április végére ígértek egy közös megbeszélést. Ennek megfelelően rendezvényünk jellegének és programtervezetének összeállítása során a Vadásznapok programjaihoz igazodva – amely az előző évek programjaihoz hasonló lesz – gondolkodtunk a lehetőségeken. A javaslat az volt, hogy kezdjük kicsiben ezt az új, bevezetésre kerülő programot, amit évről évre próbáljunk kiépíteni, nagyobbá, színesebbé tenni. Számtalan ötlet hangzott el az összejövetelek során. Jelenleg az est programja már fix, a fellépők lefoglalása megtörtént.

Esti program:

Helyszín: Parádfürdő, Park – Nagyszínpad

18.00	Beliczai Balázs humorista műsora (30-40 perces műsoridő, ára: 260.000.-Ft + Áfa)
19.00	Jazztelen zenekar koncertje (75 perces műsoridő, ára: 380.000.-Ft + Áfa)
21.30	Exotic zenekar koncertje (90 perces műsoridő, 780.000.-Ft + Áfa)

Az esti programon való részvétel belépődíjas lenne, 1.000.-Ft / fő összegben gondolkodtunk.

Napközben a vadásznapi programok mellé kiegészítő, díjmentes programokat tervezünk, amelyek összeállítása folyamatban van (pl.: veterán autó és motor kiállítás – egyeztetésre került Révész Zolival és Kis Tamással).

A Palócnaphoz hasonlóan a nap programjainak kiegészítéseként városnéző kisvonattal (choo choo) történő utazásra nyílna lehetőség, illetve javaslatként hangzott el a mátrafüredi High Tech Sportok Bázisával történő kapcsolatfelvétel.

A rendezvényre érkező vendégek étkezésének biztosítása céljából, néhány helyi vállalkozó megkeresése már megtörtént. Szeretnénk helyi sajátosságú, egy a Mátrához kapcsolódó kis bemutatót tartani az ide érkezőknek (gomba, gyógynövények, gyógyvizek, étkek, stb.), ahol kóstolásra is lehetőség nyílna. Javaslat érkezett minőségi borászattal történő kapcsolatfelvételre is.

A rendezvény technikai részének biztosítása céljából árajánlatot kértünk a gyöngyösi Radír Reklám Kft-től, akikkel hosszú ideje dolgozik együtt az önkormányzat.

Az árajánlat az alábbiakat foglalja magába:

- hangosítás;
- közepes (8x6m színpad)

- színpadfedés
- fénytechnika
- sátor (5x5m, színpad melletti)
- sátor (20x10m, rendezvénysátor)
- kordonok
- szállítás

Árajánlat összege: 959.290.-Ft + Áfa

Az árajánlat magában foglalja az egész napos színpadhasználatot és hangosítást, így ennek egy részét a Vadászkamara fogja fizetni.

Várjuk a Tisztelt Képviselő-testület véleményét, észrevételét, illetve szívesen fogadjuk a rendezvény elnevezésére tett javaslataikat.

Parád, 2018. április 19.

IKSZT képviselői

Településfejlesztési Bizottság tagjai

Parád Nagyközség Önkormányzata Jegyzőjétől
3240 Parád, Kossuth L. út 91.
Tel.: 36-544-072 Fax.: 36-364-525
E-mail: jegyzo.parad@t-online.hu

BESZÁMOLÓ
a Parádi Közös Önkormányzati Hivatal 2017. évi munkájáról

Tisztelt Képviselő-testület!

A Közös Önkormányzati Hivatal munkájáról Magyarország helyi önkormányzatairól szóló 2011. évi CLXXXIX törvény (továbbiakban: Möt.) 81. § (3) bekezdésének f.) pontjában foglaltak szerint a jegyzőnek minden évben be kell számolnia a képviselő-testület előtt.

Fenti kötelezettségemnek ismételten eleget téve, a Parádi Közös Önkormányzati Hivatal 2017. évi munkájáról a következők szerint számolok be:

Bodony és Parád települések önkormányzatai 2013 évben állapodtak meg a közös önkormányzati hivatal létrehozásáról, amelynek célszerűségét, gazdaságosságát az eltelt négy év változatlanul igazolta.

Személyi feltételek

A hivatali feladatokat 2017. évben **9 fő köztisztviselővel** láttuk el. A korábban foglalkoztatott műszaki-vagyongazdálkodási munkatársunk nyugdíjba vonulásával a munkakör nem került betöltésre. A munkakörébe tartozó feladatok szétosztásra kerültek a munkatársak között.

A székhely településen működő hivatal **7 fős**, a Bodonyi kirendeltség **2 fős köztisztviselői létszámmal** működött.

Emellett a közcélú foglalkoztatáshoz kapcsolódóan mindkét településen az ehhez kapcsolódó adminisztrációs munkákra 1-1 fő került a programból foglalkoztatásra.

A hivatal szakmai feladatait ellátó 9 fős köztisztviselői létszámból 4 fő felsőfokú 5 fő középfokú végzettséggel rendelkezik.

A hivatali dolgozók munkaterület szerint megoszlása 2017. évben a következő:

- 1 fő jegyző
- 1 fő aljegyző
- 2 fő szociális igazgatás terület
- 1 fő adóügyi igazgatási terület
- 2 fő pénzügy-gazdálkodási terület
- 1 fő anyakönyv-testületi ülések előkészítése
- 1 fő házipénztár-munkaügy

1. A Közös Hivatal fontosabb feladatai:

- a.) képviselő-testülettel, bizottságokkal és a polgármester tevékenységével kapcsolatos feladatok
- b.) hatósági tevékenységgel kapcsolatos feladatok
- c.) településüzemeltetési, egyéb feladatok

Képviselő-testületi munka:

A Möt. illetve a település jelenleg hatályos Szervezeti és Működési Szabályzata éves szinten 6 kötelezően megtartandó ülés írelő.

A beszámolási időszakban a rendes és rendkívüli képviselő-testületi ülésre együttesen 28 alkalommal került sor.

Az évfolyamán hozott, elfogadott önkormányzati rendeletek száma: 15 db

Képviselő-testületi határozatok száma: 130 db

A képviselő-testület üléseiről hangfelvétel és jegyzőkönyv készül. A nyilvános ülések anyaga (jegyzőkönyv) az interneten megtekinthető.

A hanganyag alapján jegyzőkönyv készül amely - a lényegét tekintve - tartalmazza az ülésen elhangzott valamennyi hozzászólást, véleményt és szó szerint, a hozott döntést.

A képviselő-testület rendeletei 3 napon belül felterjesztésre kerülnek a Nemzeti Jogszabály Tárbá (NJT)

A jegyzőkönyvek ugyancsak felterjesztésre kerülnek az NJT oldalára, valamint megtekinthetők a település honlapján, illetve munkaidőben a hivatalban. A jegyzőkönyvek írásos anyagai a beszámolási időszakban az önkormányzati törvényben előírt 15 napos határidőn belül dokumentálást nyertek.

Bizottsági munka

A képviselő-testület tagjai változatlanul négy bizottság keretében végezték a döntés előkészítő, javaslattevő illetve kontrol tevékenységüket.

Ügydöntő (átruházott) hatáskörrel továbbra is a Szociális és Egészségügyi Bizottság rendelkezik.

Az Ügyrendi, a Településfejlesztési és Pénzügyi Bizottságok véleményező, javaslattevő, koordináló, illetve ellenőrző szerepet töltenek be.

A bizottságok üléseinek száma a következők szerint alakult:

Szociális Bizottság üléseinek száma: 19 alkalom határozatok száma: 69 db

Ügyrendi Bizottság üléseinek száma: 4 alkalom

Településfejlesztési Bizottság üléseinek száma: 6 alkalom

Pénzügyi Bizottság üléseinek száma: 7 alkalom

A bizottságok tevékenységéről ugyancsak írásos dokumentum, jegyzőkönyv készül, amely szintén felterjesztésre kerül az NJT oldalára és ezzel párhuzamosan elérhető a települési honlapon illetve a hivatalban.

Polgármesteri munka

A polgármester sajátos jogviszonyban álló választott köztisztviselő. Önkormányzati hatósági illetve államigazgatási hatásköreit a hivatali szervezet keretein belül látja el.

A hivatali szervezet irányításával végzi, a település üzemeltetési, szervezési feladatokat, az állampolgári eskü, szociális támogatás, katasztrófavédelmi, bel és árvízvédelmi, településfejlesztési és egyéb munkaszervezési feladatokat.

A település menedzseri feladatokat.

A közcélú foglalkoztatás során foglalkoztatott dolgozók irányítási ellenőrzési tevékenységét is munkaköréből adódóan látja el.

A közterület használatra vonatkozó hatósági ügyekben önálló döntési jogosultsággal rendelkezik.

Gyakorolja a munkáltatói és az egyéb munkáltatói jogkört az érintett munkavállalói kör felett.

Hatósági tevékenység

A hivatal által ellátott önkormányzati feladatok közé tartozik a képviselő-testület működésének előkészítése, a hozott testületi, bizottsági döntések végrehajtása, valamint az egyes önkormányzati szociális feladatok ellátása.

Továbbá az államigazgatási feladatok körében a jogszabályokban meghatározott és önkormányzati hatósági ügyek intézése.

Beszámolómban a közös hivatalban folyó munka nagyságrendjét és sokféleségét statisztikai adatokkal is alátámasztva mutatjuk be.

2017. Parád - Bodony	Főszámra Iktatott iratok száma	Alsószámra Iktatott iratok száma
Pénzügyek	1690	489
<i>ezen belül: - adóügy</i>	1683	483
<i>- egyéb pénzügy</i>	7	6
Egészségügyi igazgatás	15	13
Szociális igazgatás	698	665
Körny. védelmi, építési, területfejl. és komm. ig.	46	106
Közlekedési és hírközlési igazgatás	20	60
Vízügyi igazgatás	30	88
Önkormányzati, igazságügyi és rendészeti igazgatás	259	636
Lakásügyek	2	1
Gyermekvédelmi és gyámügyi igazgatás	79	200
Ipari igazgatás	4	
Kereskedelmi igazgatás	37	25
Földművelésügyi, állat és növényeü. igazgatás	57	55
Munkaügyi igazgatás	11	11
Önkormányzati és általános igazgatási ügyek összesen	415	736
Köznevelési és közművelődésügyi igazgatás	16	59
Sportügyek	3	3

Honvédelmi, katasztrófavédelmi igazgatás, fegyveres biztonsági őrseg	6	19
Mindösszesen:	3388	3166

2017. évben közigazgatási és önkormányzati hatósági döntés ellen fellebbezés nem fordult elő.

Az iratkezelés rendjét a közfeladatot ellátó szervek iratkezelésének általános követelményeiről szóló 335/2005. (XII.29.) Korm. rendelet szabályozza. A hivatal iratkezelési szabályzata 2013-ban felülvizsgálatra került.

Mindkét hivatalban változatlanul a Net-Team Zrt. által kifejlesztett Kontroller 1.1 verziójú, tanúsítvánnyal rendelkező szoftvert használjuk az adottságok és igények szerint osztottan, az ügyeket intéző szervezeti egységénél. A fenti táblázatok jól mutatják, hogy a határozatok döntő hányada adó ügyekben, valamint szociális és gyermekvédelmi, továbbá anyakönyvi és hagyatéki ügyekben keletkezett.

Szociális és gyermekvédelmi ügyek

Megnevezés	Parád	Bodony
települési támogatás	673	100
köztemetés	1	0
közérdekű munka	6	1
rendszeres gyermekvédelmi kedvezmény	70	45

Gyermekvédelmi törvényben meghatározott feladatok

Jegyzői hatáskörben hozott döntések közé tartozik a **rendszeres gyermekvédelmi kedvezmény megállapítása**.

Rendszeres gyermekvédelmi kedvezményre való jogosultság megállapításának célja annak igazolása, hogy a gyermek szociális helyzete alapján jogosult: - az ingyenes, vagy kedvezményes intézményi gyermekétkezésre, egyéb feltétel teljesülése esetén – a szünidei gyermekétkezésre, - természetbeni támogatásra (augusztus, november hónapban) - egyéb kedvezmény igénybevételére. A feltételek fennállása esetén a hatóság egy év időtartamra állapítja meg a rendszeres gyermekvédelmi kedvezményre való jogosultságot.

2017. december 31-én, **Parádon** rendszeres gyermekvédelmi kedvezményre 70 gyermek volt jogosult, ebből hátrányos helyzetű 35 gyermek, halmozottan hátrányos helyzetű gyermek 24 volt.

Az előző évhez viszonyítva érzékelhető csökkenés tapasztalható a kedvezményre jogosultak számában. Ez első sorban a foglalkoztatási lehetőségek kedvező alakulásának tudható be. Egyre több szülő, (munkavállaló) talál kedvező munkalehetőségét helyben, az egészségügyben és szociális szolgáltató területeken, illetve közvetlen környezetünkben (*Recsk, Mátraderecske, Sirok*) és nem utolsósorban Gyöngyös városban az oda települő multik kínálta munkahelyeken.

A 2017-es év folyamán, **Parádon** 1 elutasított kérelem volt, jellemző elutasítási ok: a kérelmező családjában az egy főre jutó jövedelem meghaladta a jogosultsághoz szükséges, törvényben meghatározott értékhatárt.

- A rendszeres gyermekvédelmi kedvezmény - megállapítása esetén - az óvodás és általános iskolás gyermekek részére ingyenes étkezést biztosít. Továbbá évente két alkalommal, augusztus és november hónapban jogosítja a szülőt természetbeni (Erzsébet utalvány) támogatásra,
- alapösszegű természetbeni támogatás – 6000 Ft
- emelt összegű természetbeni juttatás – 6500 Ft (hátrányos vagy halmozottan hátrányos helyzetű gyermek, fiatal felnőtt esetében)

A hátrányos illetve halmozottan hátrányos helyzetű gyermekek szünidei ingyenes étkezése 2016. január 1-jétől kötelező önkormányzati feladat lett.

A tavalyi évben 55 munkanapon biztosította az önkormányzat 3 gyermek részére az ingyenes szünidei étkezést. A jogszabály az érintettek számára első sorban a helyben történő meleg étel fogyasztást preferálja.

A tapasztalataink alapján elmondható, hogy a helyben fogyasztás bevezetésével az igénylők köre lényegesen lecsökkent. Az is igaz, hogy a korábbi évben az volt a jellemző, hogy a konyháról történő elvitel akadozott, az érdektelenség miatt.

A fenti feladatokon túl a munkaterülethez tartozóan gyakoriak a környeztanulmány, vagyoneleltár készítésére vonatkozó, bíróságtól (*váláshoz, gyermek elhelyezési perhez*), gyámhivaltól, nyugdíjbiztosítási igazgatóságtól, államkincstártól érkezett megkeresések.

Az igazgatási, szociális területen belüli munkánk során jelentős súlyt képvisel a hagyatéki ügyek száma.

A jegyző a hagyatéki eljárás azon első szakaszát folytatja le, amely az elhunyt személy után maradt vagyon hagyatéki leltárban történő feltüntetésére irányul. A hagyatéki eljárást a 2011. január 01. napján hatályba lépett hagyatéki eljárásról szóló 2010. évi XXXVIII. törvény és a végrehajtására kiadott 29/2010. (XII.31.) KIM rendelet előírásai szerint készítjük elő, és küldjük meg az illetékes közjegyzőnek. A hagyatéki leltár felvételéhez a földhivataltól kért adatszolgáltatás alapján a TAKARNET adatbázisából ingyenesen lekérjük a szükséges nem hiteles tulajdoni lapot, melynek birtokában az adó- és értékbizonyítvány kitölthető. Hagyatéki ügyek száma a **két településen együttesen 115 db volt.**

Parádon és Bodony községben 128 db adó- és értékbizonyítványt állítottunk ki, mely minden esetben helyszíni szemlélt igényelt. Az adó-és értékbizonyítványok hagyatéki ügyek számát meghaladó része jellemzően végrehajtói megkeresésre készült. Sajnálatosan egyre gyakoribb ez utóbbi megkeresések száma, amelynek utolsó állomása a hirdetmény útján közzétett árverés.

Anyakönyvi, néesség-nyilvántartási, egyéb igazgatási ügyek

Megnevezés	Parád	Bodony
születés	0	0
házasságkötés	9	3
haláleset anyakönyvezése	54	4
anyakönyvi kivonat kérelem	98	23
honosítás	0	0

A hivatali szervezeten belül a beszámolási időszakban 5 fő rendelkezett anyakönyvvezetői jogosultsággal ebből 3 fő látott el napi szinten ilyen jellegű munkát *(2 fő a székhely településen, 1 fő a kirendeltségen)*

Sajnálatosan a halotti anyakönyvezési tevékenység a meghatározó nagyságrendű számukra.

Ugyanakkor a házasságkötések száma is enyhe emelkedést mutat.

Az elmúlt évben is több alkalommal (4) került sor külső helyszínen házasságkötésre.

Ezek a külső helyszínek a házasulandók választása, és a feltételek megteremtése esetén, jellemzően Parádfürdő Erzsébet Hotel, a Freskó étterem, Kecskeméti ifjúsági tábor vagy éppen Parád Fényes Pagony panzió. Igyekszünk a szolgáltatás nyújtásával a házasulandók igényeihez igazodni.

Családi jogállás rendezésére Parádon 5 Bodonyban 3 esetben került sor.

A néesség és lakcímnnyilvántartással kapcsolatos legfontosabb jogszabály a polgárok személyi adatainak és lakcímének nyilvántartásáról szóló 1992.évi LXVI. tv és a hozzá kapcsolódó végrehajtási rendeletek. E jogszabályok alapján van mód az állampolgárok adatait kezelni és lakcímét nyilvántartani. Ez a tevékenység osztozottan van jelen a hivatali munka során, miután jellemzően okmányirodai feladatról van szó, azonban a lakcím bejelentés a hivatali szervezet keretei között is megtörténhet.

Központi címregiszter

Az elmúlt év egyik fontos feladatát képezte a települési szintű lakcímrendezés végrehajtása. Ennek lényege, hogy valamennyi beépített illetve beépíthető, de jelenleg címmel (házszámmal nem rendelkező) ingatlan besorolását el kellett végezni és ezt a különböző nyilvántartásokban egységesíteni.

Magyarország eddig nem rendelkezett egységes, közhiteles, az ország valamennyi címét lefedő cím-adatbázissal.

A központi címregiszter (továbbiakban: KCR) létrehozásának célja volt, hogy a jelenleg a különböző (ingatlan-nyilvántartás, lakcímnnyilvántartás, postai címnyilvántartás) nyilvántartásokban szereplő valós címadatokat egyetlen naprakész és pontos nyilvántartásba egyesítse.

A címek rendezését nem csak a KCR létrehozása indokolta, annak elvégzése az ingatlan-tulajdonosok, valamint az ott lakóknak is érdeke, mert a téves, logikátlan, párhuzamos vagy hiányzó házzszámok megnehezítik az ingatlanuk használatával kapcsolatos jogok gyakorlását és a lakók elérését.

A már meglévő címek felülvizsgálatát a központi címregiszter kialakításához szükséges adatellenőrzési feladatokról szóló 216/2014.(VIII.28.) Korm. rendeletben foglaltak szerint kellett elvégezni és szükség esetén címkezelést (módosítást, törlést) lefolytatni. A valós címadatok megállapításához sor került az ingatlan- és lakcímnnyilvántartás eddigi adatainak, az ingatlanok tényleges elhelyezkedésének vizsgálatára. Az új cím átvezetése a címnyilvántartásban és az ingatlanügyi nyilvántartásban (tulajdoni lap) hivatalból történt, így az érintetteknek ezekkel kapcsolatban nem volt teendőjük.

Az ASP bevezetés előkészítése

Az önkormányzat hivatali munkatársaknak az elmúlt évben egy új kifejezéssel, az önkormányzati ASP fogalmával kellett megismerkedniük, 2018. január elsejétől pedig a gyakorlati alkalmazást is meg kellett tanulniuk.

A kiinduló pont az elektronikus közigazgatás helyzete. Jelentős szakadék választja el a közigazgatás két – az állami és az önkormányzati – oldalát. Az állam stratégiai céljai között szerepel az elektronikus közigazgatás megvalósítása, ez pedig csak az önkormányzatoknál folyó közigazgatási munka informatikai eszközökkel történő támogatásával valósulhat meg.

Fő szempont a feladatellátás egységességének biztosítása.

Az állam az önkormányzatoknál folyó közigazgatási munka informatikai eszközökkel történő támogatását úgy kívánta biztosítani, hogy a feladatellátáshoz – az önkormányzati ASP szolgáltatás formájában – központi informatikai rendszerszintű támogatást nyújt.

Az ASP (Application Service Provider, magyarul alkalmazás-szolgáltató) modell lényege, hogy a felhasználók egy egyszerű böngészőprogram segítségével az interneten keresztül vehetik igénybe a távoli szolgáltató központtól a tevékenységük támogatásához szükséges szoftvereket, alkalmazásokat, amelyek segítenek a gazdálkodási, adóztatási, hagyatéki, kereskedelmi feladatok ellátásában. Ez a modell kifejezetten előnyös mind az állam, mind az önkormányzatok oldaláról, ha a teljes önkormányzati kör által az ügyfeleknek (lakosság, vállalkozások) nyújtott igazgatási szolgáltatások színvonalának emelése a cél.

Az önkormányzati ASP kötelező alkalmazásához a törvényi alapot a Magyarország helyi önkormányzatairól szóló 2011. évi CLXXXIX. törvény módosításáról szóló 2016. évi LIV. törvény teremtette meg a Mötv. 114. §-ának módosításával. A törvény az önkormányzati ASP rendszerhez való csatlakozás módjának, a csatlakozás végső határidejének, az önkormányzati ASP rendszer szakrendszereinek, az önkormányzati adattárházak működtető szervnek, az önkormányzati adattár adatai forrásának és az önkormányzati adattárházból történő adatlekérdezés, adatösszegzés és adatszolgáltatás feltételeinek meghatározását kormányrendeleti szintre utalja. Az önkormányzati ASP rendszerről szóló 257/2016. (VIII. 31.) Korm. rendelet a csatlakozás módjaként két lehetőséget biztosított.

Településünk az önkormányzat feladata ellátásának támogatásához az önkormányzati ASP rendszer megfelelő szakrendszerét használja. Az azonosítás eszköze az elektronikus személyazonosító igazolvány lett. Az ASP rendszer szakrendszerei a keretrendszerből érhetők el. A keretrendszerben minden önkormányzat részére létrehozásra került egy önálló működési terület, így biztosítható az adatok önkormányzatonkénti elkülönült kezelése.

A szakrendszeri alkalmazások biztosítják az önkormányzati feladat ellátásának támogatását:

- adó szakrendszer
- gazdálkodási szakrendszer
- ingatlanvagyon-kataszter szakrendszer
- ipar-, és kereskedelmi szakrendszer
- iratkezelő szakrendszer
- portál-rendszer (települési portál, ELÜGY portál, elektronikus úrlap-szolgáltatás)
- hagyatéki leltárrendszer
- Központi Analitikai Számviteli és Pénzügyi Rendszer
- Tárgyi eszköz és készletnyilvántartó modul
- Költségvetési, tervezési és beszámoló készítő modul
- Vezetői Információs Rendszer

Különböző bontású statisztikai kimutatások közzététele segítségével az önkormányzatok lehetőséget kapnak arra is, hogy saját helyzetüket a rendszer egészében értelmezzék, s ezt saját működtetési és fejlesztési politikájuk tervezésében és monitoringjában felhasználják.

Az önkormányzati ASP központhoz történő csatlakozás elősegítése – érdekében a KÖFOP-1.2.1-VEKOP-16 „csatlakoztatási konstrukció az önkormányzati ASP rendszer országos kiterjesztéséhez” pályázati felhívás keretében részesültek – lakosságszám, közös önkormányzati hivatal esetén a hivatalt fenntartó valamennyi önkormányzat együttes lakosságszáma alapján differenciált összegű – támogatásban az egyes önkormányzatok.

A csatlakozó önkormányzatoknak a sikeres csatlakozás érdekében a következő szakmai tevékenységeket kellett ellátniuk:

1. Eszközök beszerzése: Az önkormányzati ASP optimális használhatósága érdekében az említett kormányrendelet meghatározza az ún. minimális műszaki paramétereket. Figyelemmel az ASP technológiára – azaz kliens oldali telepítések nem szükségesek – ezeknek az önkormányzatok (önkormányzati hivatalok) valószínűleg megfelelnek. Így

a beszerzendő eszközök elsősorban a kártyaolvasók, illetve az NTG (Nemzeti Távközlési Gerinchálózat) kapcsolódás miatt szükséges eszközök (rack szekrény, swich, szünetmentes tápegység).

2. Működésfejlesztés, szabályozás, az elektronikus ügyintézés feltételeinek kialakítása: az ASP rendszer optimális használhatósága esetleg indokoltta teheti a szervezet működésének racionalizálást. Az IT biztonsági szabályzat, az iratkezelési szabályzat, illetve – az e-ügyintézés érdekében – a helyi adó rendelet módosítására lehet szükség.

3. Adatminőség javítás (adattisztítás): Ahhoz, hogy az ASP adott szakrendszerébe helyes adatok kerüljenek betöltésre, elengedhetetlen az adatállomány tisztítása, a duplikációk kiszűrése.

A szakrendszerek alkalmazásához szükséges ismeretek elsajátítására a Magyar Államkincstár oktatásokat tartott és még tart jelenleg is. Az oktatás mellett e-learning tananyag és segédletek is segítik a szükséges ismeretek elsajátítását. A kollégákra így a kötelező éves továbbképzéseik mellett az ASP oktatásai is nagy terhet róttak.

Az eddigi tervek szerint az önkormányzati ASP országos kiterjesztésével az önkormányzatok egy olyan egységes, magas színvonalú szolgáltatáshoz jutnak hozzá térítésmentesen, amely az átállás miatti esetleges fennakadások gyors megoldását követően hathatós segítséget nyújt az ügyintézők számára a mindennapi munkavégzéshez, ezzel hozzájárul a települések hatékony működésének megvalósításához.

A 2018. január 1. napjával történt bevezetés előfeltétele volt az érintett köztisztviselők felkészítése a szükséges migrációs feladatok évközbéli végrehajtása.

Anyakönyvi terület

Az anyakönyvi eljárásban lényeges változás következett be 2014. július 1. napjától. Ekkor lépett hatályba az anyakönyvi eljárásról szóló 2010. évi I. törvény. A változás lényege, hogy az anyakönyvi eseményeket 2014. július 1. napjától nem papír alapú anyakönyvekben, hanem elektronikus anyakönyvben tartjuk nyilván és az anyakönyvi eseményekről kiadott okiratokat is ebből az elektronikus anyakönyvből (EAK) kell kiállítani.

A nyilvántartás nem esemény, hanem személy alapú. Az EAK-ban rögzített minden személynek egyedi elektronikus azonosítója képződik, melyet a személy valamennyi anyakönyvi eseménynél alkalmazni szükséges.

Tekintettel arra, hogy az elektronikus anyakönyv minden hivatalból egyformán elérhető, változtak az okirat kiállításának illetékességi szabályai is. Az anyakönyvi kivonat kiállítását már a lakóhelyén is kérheti az állampolgár, nem szükséges az anyakönyvi esemény helyéről kérelmeznie a kivonatot.

Az elektronikus anyakönyvből kiállított okiratok statisztikája 2017. évben:

	<u>Parád</u>	<u>Bodony</u>
Születési anyakönyvi kivonat:	17 db	16 db
Házassági anyakönyvi kivonat:	19 db	3 db
Halotti anyakönyvi kivonat:	62 db	4 db

Kereskedelmi igazgatás, birtokvédelem, hagyatéki ügyek

Megnevezés	Parád	Bodony
működési engedélyek kiadása, módosítása	16	7
szálláshely engedélyezés, módosítás, megszűnés	-	4
zenés-táncos rendezvény	-	-
közterület használat engedélyezése	-	-
hagyatéki ügyek	115	
adó- és értékbizonyítvány	128	
birtokvédelmi ügyek	1	2

Parád településen 2017. december 31-én **41 kereskedő és 14 üzletköteles terméket árusító egység** szerepel nyilvántartásunkban. Azon kereskedő, aki bejelentés köteles és kizárólag üzletben forgalmazható terméket is forgalmaz, mindkét nyilvántartásban szerepel és az üzletre kétféle engedéllyel rendelkezik.

Bodony községben működő üzletek száma 5 db.

Szálláshely-szolgáltatási tevékenység

Parád településen jelenleg **1 szállodára, 2 panzióra és 29 egyéb szálláshelyre, 2 üdülőházra, 4 közösségi szálláshelyre** van kiadva engedély. Az elmúlt évben szálláshelyek számában nem volt változás.

Bodony községben **8 egyéb szálláshelyre** van kiadva engedély.

Polgári védelmi, katasztrófavédelmi ügyek

2012. évben kellett elkészíteni a település kockázatértékelését, melynek alapján Parád II. katasztrófavédelmi osztályba sorolása megtörtént.

Ezt követően évente el kell végezni ennek felülvizsgálatát aktualizálását, az időközben bekövetkező személyi és technikai változások átvezetését. Az Egri Katasztrófavédelmi Kirendeltség a tervek elkészítésével kapcsolatos teendőkről valamint a tervek formai és tartalmi követelményeiről értekezletek keretében tájékoztatta a közbiztonsági referensi feladatot is ellátó munkatársunkat.

Állat és növényvédelmi ügyek

Megnevezés	Parád	Bodony
földügyek		33
vadkár ügyek	4	2
növényvédelmi ügyek	1	0

Földügyek

Hazánk földügyi szabályozásának alapját 20 éven keresztül a termőföldről szóló 1994. évi LV. törvény adta (régii földtörvény).

Ez fektette le többek közt az elővásárlási és előhaszonbérleti jogokat, illetve a különböző földszerzési korlátokat. A változás első „kézzelfogható” mérföldköve a 2013. évi CXXII. törvény (a továbbiakban: **Földforgalmi törvény**) 2013. június 30-i kihirdetése volt.

A termőföldek adásvételének közzététele:

A jelenleg érvényes szabályozás szerint a termőföldek tulajdonos változásánál a kötelező közzététel iránti kérelmet a kormányrendelet 1. számú mellékletében meghatározott adattartalmú formanyomtatványon, kizárólag a tulajdonos nyújthatja be a jegyzőhöz az *adás-vételi szerződés* aláírását követő 8 napon belül.

A jegyző beérkezését követő 15 napon belül a nem biztonsági okmányon szerkesztett eredeti szerződések egyikét anonimíálja (név, lakcím, állampolgárság) és ezt a szerződéspéldányt függeszti ki. A kifüggesztés kezdő napján a közzétételt elektronikusan is rögzíteni kell a www.magyarország.hu honlapon a hirdetések között.

A jegyző a kifüggesztett adás-vételi szerződésre rávezeti a kifüggesztés időpontját és a 60 napos határidő utolsó napját, azzal a figyelemfelhívással, hogy e határidő jogvesztő. Az eljárás díj- és illetékmentes.

A jegyző a kifüggesztést követő 8 napon belül az adásvételi szerződést, és ha a kifüggesztés ideje alatt érkezik az elővásárlásra vonatkozó jognyilatkozatokat jóváhagyás céljából megküldi a mezőgazdasági igazgatási szerv (Megyei Földhivatal) részére, amely több elővásárlásra jogosult esetén a Földforgalmi törvény szerint az elővásárlásra jogosultakat a törvény által meghatározott sorrend alapján rangsorolja, és arról jegyzéket készít, melyet a szükséges okiratokkal együtt állásfoglalás céljából megküld a területileg illetékes földbizottságnak.

A bizottsági állásfoglalás ismeretében a jogügylet révbe ér, vagy elutasító állásfoglalás esetén az érintettek a területileg illetékes önkormányzathoz fordulhatnak kifogás benyújtásával.

Az elmúlt évben a termőföld értékesítésénél a csökkenés volt érzékelhető a korábbi évek időszakához képest.

A kifogások száma ezt meghaladó mértékben csökkent, az agrárkamara bizottság egyre gyakrabban támogatta a földszerzések megvalósulását, a földtulajdonosok érdekeinek figyelembe vételét.

A képviselő-testületnek kifogás elbírálásáról egy esetben kellett döntést hoznia decemberi ülésén. A felek között létrejött életjáradéki szerződéshez kapcsolódó termőföldügylet kapcsán.

A képviselő-testületi döntést az érintett felek tudomásul vették és így az érintett felek közötti eredeti szándék megvalósulhatott.

Közigazgatási bírósági eljárásra nem került sor.

A haszonbérleti szerződés közzététele:

A haszonbérleti szerződést teljes bizonyító erejű magánokiratba, vagy közokiratba kell foglalni, melyben a szerződő felek és a terület azonosító adatai, a haszonbér mértéke, mennyisége mellett fel kell tüntetni, hogy a földhasználati jogosultságot szerző fél rendelkezik-e előhaszonbérleti joggal.

Amennyiben igen, úgy annak jogalapját és a sorrendben elfoglalt ranghelyét is meg kell jelölni. A biztonsági okmányon szerkesztett szerződésre vonatkozó rendelkezéseket figyelmen kívül kell hagyni.

A jegyző a kérelem beérkezését követő 15 napon belül függeszti ki a szerződés 1 példányát a polgármesteri hivatal hirdetőtábláján 15 napra.

Az előhaszonbérleti jog jogosultja a közlés kezdő napjától számított 15 napos jogvesztő határidőn belül tehet a haszonbérleti szerződésre elfogadó, vagy az előhaszonbérleti jogáról lemondó jognyilatkozatot.

Vadkár ügyek

A vadkár az egyik legnagyobb konfliktusforrás a termelők és a vadgazdálkodók, vadászok között. A vadkár valódiságát és mértékét - miniszter által rendeletben meghatározott képesítéssel rendelkező a NÉBIH nyilvántartásában szereplő - kárszakértők becsülik meg a területen, és ők működnek közre a felek közötti vita rendezésében.

Az okozott kár megtérítése iránti igényt a kár bekövetkezésétől - folyamatos kártétel esetén az utolsó kártételtől - számított harminc napon belül kell közölni a kárért felelős személlyel. Ha a károsult és a kárért felelős személy között nem jön létre egyezség a kár megtérítéséről és a kártérítés mértékéről, illetve a károsult kárának megtérítését nem közvetlenül a bíróságtól kéri, a károsult a károkozás helye szerint illetékes települési önkormányzat jegyzőjétől kérelmezheti a károsult és a kárért felelős személy közötti egyezség létrehozására irányuló kárbecslési eljárás lefolytatását.

Ha a felek között nem jött létre egyezség vagy az nem hagyható jóvá, a jegyző az eljárást megszünteti. A károsult az eljárást megszüntető végzés jogerőre emelkedésétől számított harminc napon belül kérheti a bíróságtól kárának megtérítését.

Az elmúlt év első felében az okozott nehézséget, hogy a korábbi 10 évre szóló vadászati jog február 28 napjával lejárt. Emiatt nem volt kivel szemben érvényesíteni a vadkár igényt.

Az új vadászati jog gyakorlója a Négy Vezér Vadásztársaság - immár 20 évre - jogerősen csak a második félétől szerzett jogosultságot a vadászatra.

Hivatalunknál az elmúlt évben egy esetben került sor, a nyár folyamán előzetes vadkárbecslési eljárás lefolytatására külterületen. A felek a felmérés alapján, közvetlen úton rendezni tudták a mezőgazdasági év végéig az egymással szembeni kárigényt, így újabb szemlére és ez alapján döntésre nem került sor.

A Parádóhuta-i településrész teljes belterületén az elmúlt év őszétől ismét engedélyezésre került a területileg illetékes endőrség részéről, - kezdeményezésünk alapján - a belterületi részeken is a vadkár elhárító vadászati jog gyakorlása, szűkített keresztmetszettel, egészen ez év februárjáig.

A fokozott belterületi vadkár jelentkezésében közre hat a kertek elhanyagoltsága, a lehulló gyümölcsök nagy mennyisége mellett a vadászati mód változása egyaránt.

Önkormányzati adóhatósági tevékenység 2017 évben:

Megnevezés	Gépjárműadó		Helyi iparűzési adó		Magánszemélyek kommunális adója		Talajterhelési díj		Tartózkodás utáni idegenforgalmi adó	
	Parád	Bodony	Parád	Bodony	Parád	Bodony	Parád	Bodony	Parád	Bodony
Adóigazgatás										
Éves előírás (e Ft-ban)	11.062	3.676	25.567	6.463	3.493	2.750	144	251	22.841	126
Adótárgyak száma db	830	277	177	83	945	501	5	12	65.260 vend.éj	629 Vend.éj
Fennálló előző évi hátralék (e Ft-ban)	704	256	198	404	383	381	165	12	68	0
Folyó évi befizetések	10.631	3.989	24.389	5.580.	3.765	2.322	40	229	21.120	119

Átengedett központi adó tekintetében továbbra is a 2013. évi központi költségvetéséről szóló CCIV. tv. 32. §-a az irányadó és a beszedett gépjárműadó 40%-a illeti meg a helyi önkormányzatokat.

A beszedett adó 60%-át tárgyhót követő hónap 10. napjáig tovább kell utalni a központi költségvetés részére.

Az iparűzési adó mértéke továbbra is a jogszabályi maximummal szemben (1,5 %) mindkét településen. Az ebből származó adóbevételek teljesülése jónak mondható.

Magánszemélyek kommunális adója Parádon 945 db, Bodonyban 501 db ingatlan után került kivetésre.

Tartózkodás utáni idegenforgalmi adó vonatkozásában elmondható, hogy az adózási fegyelem jó, az adózók döntő hányada határidőre teljesíti bevallási, adatszolgáltatási és befizetési kötelezettségét.

Adószámla egyenlegek megküldése évente kétszer (február és augusztus hónapokban) történik az adózók részére. Parád viszonylatában ez évente mintegy 2500 db, Bodony tekintetében 1200 db levelet jelent.

Idegen helyről kimutatott tartozások behajtása.

Más szerv által kimutatott, adók módjára behajtandó köztartozások jellemzően közigazgatási bírság és az állam által megelőlegezett gyermektartás jogcímen nyilvántartott tartozások. A behajtásuk elsődlegesen az adóügyi feladatot ellátó köztisztviselő feladata, eredménytelenség esetén ez a NAV közreműködésével történik. Az állam által megelőlegezett gyermektartás díj behajtását leginkább, a tartozással érintett személyek alacsony jövedelmi helyzete nehezíti. Többségük nem rendelkezik munkaviszonnyal, sem letiltható jövedelemmel sem jelentős értéket képviselő vagyontárggyal.

Ebben lényeges változást hoz a következő év, ugyanis 2018-tól valamennyi esetben az állami adóhatóság feladata lesz az ilyen jellegű kintlévőség beszedése.

Településüzemeltetés - Közfoglalkoztatás

A település üzemeltetési feladatok rendkívül szerteágazóak.

Magukba foglalják az intézményi működtetés, fenntartás, közterület kezelés, karbantartás, rendezvény szervezés, csapadékvíz elvezetés, temetőfenntartás, téli síkosság mentesítés, hó eltakarításhoz kapcsolódó és még számos, itt fel nem sorolt tevékenységet egyaránt.

Emellett a településfejlesztéshez kapcsolódó célok előkészítése, megvalósítása ugyancsak kapcsolódó feladat.

Az elmúlt év jelentős eseménye volt a XXX. Palócnap és Heves Megyei Vadásznapi megrendezése, amelynek önkormányzatunk volt a házigazdája, de jelentős munka hárult a hivatali szervezet tagjaira.

Az önkormányzat részéről megfogalmazott fejlesztési célok előkészítése keretében számos pályázati dokumentáció - tevékeny hivatali közreműködéssel - benyújtást nyert a kiíró szervezet felé *(település központjában termelői piac létesítése, Parádfürdőn turisztikai célú fejlesztések, Kékesi – Hársfa úti csapadékvíz elvezetés, mezőgazdasági gépbeszerzés, szociális tűzifa támogatás, belterületi útfelújítás, konyha felújítás stb.)*

Az év végéig sikerült elérni, hogy megvalósulhatott a Cser dűlőn található 56 ingatlan vezetékes vízellátásának a kiépítése.

Rajtunk kívül álló okból nem készült el a Dobrai területre vonatkozó rendezési terv felülvizsgálati dokumentáció.

Elkészült viszont és elfogadást nyert a települési arculati kézikönyv és kapcsolódó dokumentumai a jogszabályban kötelezően előírt év végi határidőre.

A település fő útja mentén a tömegközlekedést szolgáló autóbusz megállók átépítését tovább folytattuk.

Az önkormányzati szervezésű közfoglalkoztatás a korábbi évek gyakorlata szerint 2017. évben is napi 8 óras időtartamban működött, és elsődlegesen a foglalkoztatást helyettesítő támogatásban részesülők bevonásával.

Az ellátás nélküli, de nyilvántartott együttműködő munkanélküli is bevonható volt a közfoglalkoztatásba.

A közfoglalkoztatás minden esetben határozott időtartamra szólt.

A közfoglalkoztatás lebonyolításához az önkormányzat részére nyújtott támogatás 8 óras foglalkoztatás keretében 100%-os volt a munkabér + járulékaik tekintetében. Az anyag és eszköz beszerzés költségvetési forrású támogatása egyre inkább vissza szorulóban van.

A belügyminisztérium képviseletében ez évben is több alkalommal történt helyszíni ellenőrzés az egyes munkaterületeken, amely ellenőrzések minden esetben pozitív megállapítással zárultak.

A pályázatok (kérelmeket) előzetes egyeztetést követően a Pétervásárai Járási Hivatal Munkaügyi szervezetéhez kellett minden esetben benyújtani, ott történt elbírálásuk.

A közfoglalkoztatás révén sikerült a közterületeket, intézményeket jó karban tartani, a zöldterületeket, parkokat, temetőket rendszeresen kaszálni, gondozni.

Az intézményekhez szükséges téli tüzelőt beszerezni, feldolgozni. Az óvoda és hivatal fűtését megoldani.

A szociális tűzifa támogatási program keretében közel 250 m³ tűzifát feldarabolni, hasogatni az érintettek részére 1-1 m³ mennyiségben kiszállítani.

A cifraistálló-kocsimúzeum éves üzemeltetését megfelelő színvonalon ellátni, a közel húszezer látogatót kiszolgálni. *(a létesítményt az év végét követően hiánytalanul visszaszolgáltattuk a vagyongazdálkodó szervezet részére)*

2017. január 1-december 31. közötti közfoglalkoztatási szerződések száma az alábbiak szerint alakult:

	Parád	Bodony
- Hagyományos közfoglalkoztatás:	9 fő	25 fő
- 2017 évre áthúzódó „start”:	25 fő	19 fő
- 2017 évre áthúzódó „hagyományos”	0 fő	<u>15 fő</u>

- | | | |
|------------------------------------|-------|------|
| - 2018 évre áthúzódó „hagyományos” | 32 fő | |
| - Nyári diákmunka | 1 fő | - fő |

Önkormányzati gazdálkodási feladatok

A pénzügyi–gazdálkodási–munkaügyi feladatokat a két társult önkormányzat részére három fő köztisztviselő és két fő közfoglalkoztatott személy látja el.

Feladatkörükbe tartozik a két települési önkormányzat, a parádi és a bodonyi Roma Nemzetiségi önkormányzat, a Közös Önkormányzati Hivatal, valamint a Parádi önkormányzat fenntartásában lévő Bendegúz óvoda Gyermekejéltési és Alapszolgáltatási Intézmény gazdálkodási feladatainak ellátása. A feladatok közül csak a jelentősebb, nagyobb volumenű munkaterületeket emelem ki, és néhány számadattal jellemzem.

Tervezés: Önkormányzatok, intézmények, kormányzati funkciók-szakfeladatok szerinti részletes költségvetési tervek elkészítése. A Képviselő-testület részére a költségvetési rendelet-tervezet és mellékletei, valamint tájékoztató táblák összeállítása.

A rögzített előirányzatok száma Parádon 2017. évben 896, Bodonyban 271 tétel volt.

Költségvetés végrehajtása:

- Szabályzatok készítése, aktualizálása, előirányzatok nyilvántartása, a költségvetési rendelet módosítások testületi előterjesztése.
- Évközben igényelhető állami támogatások, pályázatok dokumentumainak és elszámolásainak elkészítése (központosított előirányzatok, közfoglalkoztatás támogatás igénylése, szerződések kötése)
- Pénzügyi feladatok:
 - Számlák kiállítása, nyilvántartása (EPER könyvelő programban)

<i>Néhány, jellemző statisztikai adat:</i>	<u>Bodony</u>	<u>Parád</u>
<i>bejövő számlák</i>	755	2387
<i>kimenő számlák, egyéb követelések</i>	267	510
 - Szállító számlák utalása a Takarékszövetkezeti ügyféltérminálon keresztül történik
 - Házipénztár kezelése

<i>Pénztárbizonylatok száma:</i>	<u>Bodony</u>	<u>Parád</u>
<i>bevételi</i>	196	1.620
<i>Kiadási</i>	315	1.308
- Könyvelés: magában foglalja a főkönyvi könyvelést (eredeti, módosított előirányzat, kötelezettségvállalás, teljesítések), havi zárást a három költségvetési szerv, egy társulás és két önkormányzatra vonatkozóan a Kincstár felé. Ide tartozik a főkönyvi számlákhoz tartozó analitikus nyilvántartások vezetése pl. tárgyi eszközök nyilvántartása a BEFESZ program segítségével.

	<u>Bodony</u>	<u>Parád</u>
<i>Könyvelési tételek száma</i>	3.463	10.101
<i>Havi átlag</i>	288	842

- Munkaügyi feladatok: alkalmazási iratok készítése, módosítása, túlmunkadíjak, tiszteletdíjak számfejtése a KIR3 program használatával történik.

A közfoglalkoztatási program folyamatos bővülése miatt, 2017-ben Parádon 182, Bodonyban 90 közfoglalkoztatási jogviszony keletkezett és szűnt meg, melynek munkaügyi iratait a gazdálkodási előadó, illetve ügyintéző készítette el. A szociális ágazatban dolgozók részére az ágazati pótlék leigénylése-elszámolása az ÖNEGM rendszerben történik negyedévente.

Beszámolási tevékenység:

Pénzforgalmi jelentés havonta, a tárgyhót követő hónap 20-ig, mérlegjelentés negyedévenként a Kincstár részére, az éves beszámoló a Kincstári információs rendszer szerinti dokumentumok elkészítése, EU-s projektek éves fenntartási jelentése. (öt éves után követéssel)

KSH felé statisztikai adatszolgáltatások teljesítése, melyek köre egyre bővülő tendenciát mutat.

A pénzügyi-gazdálkodási munkaterületen változatlanul nagymértékű a folyamatosan növekvő feladatok és a rövid határidők miatti leterheltség.

Az államháztartási törvény előírásaira hivatkozva az NGM a határidő be nem tartása esetére bírság és állami támogatás felfüggesztését helyezte kilátásba.

A képviselő-testület működésével kapcsolatos feladatok

A Hivatal feladata a testületi és a bizottsági ülések előkészítése, továbbá az ülésekről készült jegyzőkönyvek leírása és felterjesztése törvényességi ellenőrzésre a kormányhivatalhoz.

	Parád	Bodony
Ülések száma	28	<u>11</u>
Fő napirendek száma	102	46
Határozatok száma	130	48
Rendeletek száma	15	9

Bizottsági ülések száma:

	<u>Parád</u>	<u>Bodony</u>
Szociális Bizottság	19	-
Pénzügyi Bizottság	7	-
Ügyrendi Bizottság	4	-
Településfejlesztési Bizottság	6	-

Leggyakrabban a Szociális Bizottság ülésezett, mivel a hatáskörébe utalt önkormányzati hatósági ügyek ügyintézési határideje megkövetelte a rendszeres döntéshozatalt.

Az önkormányzati rendeleteket egységes szerkezetbe foglaljuk, majd ezt követően a községi **honlapon** is megjelentetjük. A testületi munkáról készült jegyzőkönyvek ugyancsak olvashatók Parád település honlapján.

Nyilvánosság biztosítása

Településünk rendelkezik hivatalos honlappal (www.parad.hu). A honlap frissítését, szerkesztését Sedulyák Tamás helyi vállalkozó végzi. A munka kapcsolatunk megfelelő, tevékenységére a gyorsaság és megbízhatóság a jellemző a települési honlap információi jól tájékoztatnak, a törvényi előírásoknak megfelelnek.

Önkormányzatunk **hivatalos portálján** (www.parad.hu) az **információs önrendelkezési jogról és az információszabadságról** szóló **2011. évi CXII. törvény** rendelkezéseinek megfelelően a **közérdekű adatokat** hozzuk nyilvánosságra. A tartalom feltöltése a Hivatal köztisztviselője által történik.

A Bodonyi honlap (www.bodony.hu) üzemeltetője és szerkesztője az Erdélyi Turizmus Bt., azonban a honlap korszerűsítésre szorulna annak érdekében, hogy az önkormányzati honlapok főbb céljainak eleget tegyen, illetve tartalmazza azokat az adatokat, amelyeket mindenki számára hozzáférhetővé kell tenni.

Tisztelt Képviselő-testület!

Kérem a Tisztelt Képviselő-testületeket, hogy a közös önkormányzati hivatal 2017. évi munkájáról készült beszámolót szíveskedjenek megvitatni, és elfogadni.

Parád, 2018. április 18.

Tisztelettel:





Parád Nagyközség Polgármesterétől
3240 Parád, Kossuth L. u. 91.
Tel:36/364-118 Fax:36/364-525
E-mail: parad@t-online.hu

Határozati Javaslat

Parád Nagyközség Önkormányzatának Képviselő-testület a Parádi Közös Önkormányzati Hivatal jegyzőjének beszámolóját a hivatali szervezet 2017. évi munkájáról jóváhagyólag tudomásul veszi.

Parád, 2018. április 19.

Mudriczki József
polgármester

Parádi Közös Önkormányzati Hivatal Adóhatósága

3240 Parád, Kossuth ut 91.

Tel: 36/364-118 Fax: 36/364-525

E-mail: parad@t-online.hu

BESZÁMOLÓ

A helyi adókból származó bevételek alakulásáról

A Htv. felhatalmazása alapján Parád Nagyközség Önkormányzat az alábbi helyi adókat alkalmazta 2017. évben:

1. Magánszemélyek kommunális adója
2. Helyi iparüzési adó
3. Idegenforgalmi adó tartózkodás után

A felsorolt adókon kívül, gépjárműadóval és a talajterhelési díjjal kapcsolatos adóztatási feladatokat is az önkormányzati adóhatóság látja el. Továbbá az adók módjára behajtandó köztartozások nyilvántartása, behajtása szintén az önkormányzati adóhatóság feladatát képezte.

Magánszemélyek kommunális adója

Parád Nagyközség Önkormányzat Képviselő-testületének 10/2016. (X.27.) számú rendelete alapján adókötelezettség terheli a magánszemélyt a tulajdonában lévő lakás, üdülő után valamint, nem magánszemély tulajdonában álló lakásbérleti joggal rendelkező magánszemélyt. **Az adó mértéke 4.000 Ft /év** (a törvényi felső mérték: 28.538,5 Ft/adótárgy) A magánszemélyek kommunális adóját az önkormányzati adóhatóság kivetéssel állapítja meg. Az adó megállapításához a fizetésre kötelezettnek adóbevallást kell benyújtani. Új bevallást változás esetén 15 napon belül kell beadni. Az adózók bevallási kötelezettségüknek sok esetben csak többszöri felszólításra teljesítik, illetve jelentős késéssel adják be bevallásukat. Sok esetben az iratok kézbesítése is problémát jelent, mivel az adóalanyok bejelentett lakcímen nem tartózkodnak, tartózkodási helyük ismeretlen, elérhetőségükről bejelentést nem tesznek Hatóságunk felé.

A kommunális adót a magánszemélyeknek félévenként, két egyenlő részletben az adóév március 16-áig illetve szeptember 15-éig kell megfizetnie.

Az adóalanyok száma:

872

Adótárgyak száma:

945

Adónemek	2017 évi		
	Éves előírások	Folyó évi befizetések	Előző évi hátralékok
Magánszemélyek kommunális adója	3.493 eFt	3.765 eFt	383 eFt

Helyi iparüzési adó

Helyi iparüzési adófizetési kötelezettség az önkormányzat illetékességi területén állandó vagy ideiglenes jelleggel végzett vállalkozási tevékenységet végző személyeket terheli. A vállalkozó állandó jellegű tevékenységet végez az önkormányzat illetékességi területén, ha ott székhellyel, telephellyel rendelkezik függetlenül attól, hogy tevékenységét részben vagy egészben székhelyén (telephelyén) kívül folytatja. Ideiglenes az iparüzési tevékenység, ha az önkormányzat illetékességi területén az ott székhellyel, telephellyel nem rendelkező vállalkozó építőipari tevékenységet folytat, illetőleg természeti erőforrást tár fel vagy kutat, feltéve hogy folyamatosan vagy megszakításokkal végzett tevékenység időtartama adóéven belül a 30 napot meghaladja, de nem éri el a 181 napot.

Az adó alanya a vállalkozó. Az adókötelezettség az iparüzési tevékenység megkezdésének napjával keletkezik és a tevékenység megszüntetésének napjával szűnik meg. A helyi iparüzési adó esetében az adózó maga állapítja meg, vallja be és fizeti meg az adót (önadózás). A képviselő testület 10/2016. (X. 27.) számú rendelete alapján adó évi mértéke:

- az állandó jellegű iparüzési tevékenység esetén: (A tvi felső mérték 2%) **az adóalap 1,5 %-a**
- ideiglenes jelleggel végzett iparüzési tevékenység esetén naptári naponként: **5.000 Ft**

Az adóalanyok száma: **176**
Adótárgyak száma: **177**

Adónemek	2017 évi		
	Éves előírások	Folyó évi befizetések	Előző évi hátralékok
Helyi iparüzési adó	25.567 eFt	24.389 eFt	198 eFt

Gépjárműadó

A gépjárműadó megállapítása az év elején a Közigazgatási és Elektronikus Közszolgáltatások Központi Hivatala által szolgáltatott adatai alapján megtörtént. A változásokról (adófizetési kötelezettség keletkezése, új és használt gépjárművek forgalomba helyezése, ideiglenes és végleges forgalomból történő kivonás) határozattal értesítjük az adózókat. Év közben a változásokat, havi rendszerességgel, az okmányiroda adatai alapján, (a KEKKH járműnyilvántartásából történő online adatletöltéssel) módosítjuk az adózók gépjárműadó számláján. A gépjárműadóban érintett járművek központilag egységes szabályok alapján kerülnek adóztatásra. A képviselő-testületnek az adóztatást befolyásoló hatása nincs, az adó mértékét a Gjt. határozza meg.

A Gjt szerinti belföldi gépjárművek után a települési önkormányzat által beszedett gépjárműadó 60 %-a a központi költségvetést, míg a fennmaradó 40%-a az önkormányzatot illeti meg. A gépjárműadó bevétel 60%-át havonta, a tárgy hónapot követő hónap 10. napjáig kell átutalni a Magyar Államkincstár által megjelölt fizetési számlára. A gépjárműadó befizetéseket az Art. alapján félévenként két részletben kell teljesíteni az adózónak március 16-áig illetve szeptember 15-éig.

Az adóalanyok száma: **602**
Adótárgyak száma: **830**

Adónemek	2017 évi		
	Éves előírások	Folyó évi befizetések	Előző évi hátralékok

Gépjárműadó	11.062 eFt	10.631 eFt	704 eFt
-------------	------------	------------	---------

Tartózkodási idő utáni idegenforgalmi adó

Az 1990. évi C. törvény a helyi adókról valamint a Parád Nagyközség Önkormányzat Képviselő-testületének 10/2016 (X.27.) rendelete alapján adókötelezettség terheli azt a magánszemélyt, aki nem állandó lakosként az önkormányzat illetékességi területén legalább egy vendégéjszakát eltölt. Mentés az adó alól a 18. életévét be nem töltött magánszemély, a gyógyintézetben fekvőbeteg szakellátásban részesülő, vagy szociális intézményben ellátott magánszemély, közép- és felsőfokú oktatási intézménynél tanulói vagy hallgatói jogviszonnyal rendelkező magánszemély, önkormányzat illetékesség területén lévő üdülő tulajdonosa vagy bérlője. Az adó fizetését tárgyhót követő hó 10-ig kell teljesíteni a szállásadónak bevallás alapján.

Az idegenforgalmi adó mértéke **350 Ft/fő/vendégéjszaka**. (A törvényi felső mérték 505,6 Ft)

Az adóalanyok száma:

30

Az eltöltött vendégéjszakák alakulása az utolsó néhány évben:

PARÁD	
Időszak	Eltöltött vendégéjszaka
2014.	50 494
2015.	52 938
2016.	59.336
2017	65.260

Az idegenforgalmi adó befizetése szempontjából a legjelentősebb adózók:

- Parád Park Hotel Kft. Parádfürdő
- Hírös Agóra Nonprofit Kft Parádfürdő
- Hanga Szolgáltató Kft Parád, Fényes Pagony
- NAV Képzési Eü. és Kulturális Intézet Parádfürdő
- Starlock BT. Boróka Mini hotel Parádfürdő
- Benyus Lászlóné Parádfürdő
- Bíró Zsolt Parádfürdő

Adónemek	2017 évi		
	Éves előírások	Folyó évi befizetések	Előző évi hátralékok
Idegenforgalmi adó	22.841 eFt	21.120 eFt	68 eFt

Talajterhelési díj

A talajterhelési díj nem helyi adó, beszedése és a beszedéshez kapcsolódó eljárások lefolytatása a helyi adóhatóság feladatai közé tartozik. A díj bevezetésének célja a környezet természet védelme, terhelésének mérséklése. Talajterhelési díjfizetési kötelezettség azt a kibocsátót terheli, aki nem köt rá a műszakilag rendelkezésükre álló közcsatornára. Parád

Nagyközség Önkormányzata Képviselő testületének 16/2004.(VI.28) önkormányzati rendelete és az ÉRV Zrt. által megküldött vízfogyasztási adatok figyelembevételével történik a talajterhelési díj megállapítása.

díjmentességben részesül:

- az a természetes személy kibocsátó, aki rendszeres gyermekvédelmi kedvezményben részesül,
- az a természetes személy kibocsátó, aki öregségi nyugdíjra jogosult, vagy megváltozott munkaképességű személy és a családjában az egy főre jutó havi jövedelem összege nem haladja meg az adóév utolsó napján érvényes öregségi teljes nyugdíj mindenkori legkisebb összegének három és félszeresét,
- az a természetes személy kibocsátó, akinél az egy háztartásban élők esetében az egy főre eső jövedelem az adóév utolsó napján nem haladja meg a kormányrendeletben meghatározott kötelező legkisebb munkabér (minimálbér) értékét,
- az a természetes személy kibocsátó, akinél az ivóvíz felhasználás éves szinten a 12 m³ -t nem haladja meg, (2)

díjkedvezményben részesül: az a természetes személy kibocsátó aki az előző pontok hatálya alá nem tartozik, 50 %-os díj kedvezményben részesül.

A díjmentesség, díjkedvezmény, feltételeit lakcímkártyával, orvosi szakvéleménnyel, jövedelemigazolással a bevallás benyújtásával egyidejűleg igazolni kell.

Nem szükséges azon feltétel igazolása, amely az ügyben eljáró önkormányzati adóhatóság rendelkezésére áll, illetve hivatalból beszerezhető.

A vízfogyasztás alapján adófizetésre kötelezett adózók száma 21, ebből szociális rászorultság alapján 16-an mentesülnek az adófizetése alól.

Adónemek	2017 évi		
	Éves előírások	Folyó évi befizetések	Előző évi hátralékok
Talajterhelési díj	144 eFt	165 eFt	5 eFt

Pótlék és Bírság

A pótlék valamennyi adónemre vonatkozó késedelmi pótléket jelenti, mértékét számításának módját az adózás rendjéről szóló törvény határozza meg. A pótlék sajátossága, hogy összege folyamatosan változik, ha adótöke tartozás áll fenn, a pótlék minden egyes naptári nappal növekvő összeget mutat, emellett a jegybanki alapkamat mértéke is befolyásolja.

A bírság szintén valamennyi adónemre vonatkozóan mulasztási bírságot tartalmazza.

Adónemek	2017 évi		
	Éves előírások	Folyó évi befizetések	Előző évi hátralékok
Pótlék	104 eFt	61 eFt	94 eFt
Bírság	71 eFt	81eFt	56 eFt

A helyi adónemekkel összefüggő pótlék és bírság tartozások behajtása a legnehezebb mert eleve a legkevésbé jogkövető adózói kör sajátossága az ilyen tartozás. Nemhogy pótlék és bírság, hanem az esetleges adótöke tartozások sem behajthatók tőlük.

Egyéb és Idegen bevételek

Mind az egyéb, mind az idegen bevételek esetében az eredeti bevétel jogosultja az állam, vagy bármely más önkormányzaton kívüli szerv, de mivel az eredeti jogosult részére nem fizették meg a kirótt összeget, az önkormányzat köteles behajtani. Ezen ügyek száma folyamatosan növekvő tendenciát mutat.

Adónemek	2017 évi		
	Éves előírások	Folyó évi befizetések	Előző évi hátralékok
Egyéb bevételek	216 eFt	16 Ft	200 eFt
Idegen bevételek	179 eFt	116 Ft	355 eFt

Parád, 2018. április 18.





Parád Nagyközség Polgármesterétől
3240 Parád, Kossuth L. u. 91.
Tel:36/364-118 36/544-058
E-mail: polgarmester.parad@t-online.hu

Előterjesztés

a téli rezsicsökkentés kiterjesztése érdekében a települési önkormányzatok 2017. évi szociális célú tüzelőanyag vásárlásához kapcsolódó kiegészítő támogatásához

Tisztelt Képviselő-testület!

A Belügyminisztérium mint Támogató, Parád Nagyközség Önkormányzatát a 2017. évben benyújtott szociális célú tüzelőanyag vásárlási pályázata alapján a 2017. szeptember 29-én hozott miniszteri döntés alapján 208 m³ tűzifa beszerzésére jogosító támogatásban részesítette.

A Kormány a téli rezsicsökkentés kiterjesztése érdekében, a települési önkormányzatok 2017. évi szociális célú tüzelőanyag vásárlásához kapcsolódó kiegészítő támogatás nyújtásáról szóló 1152/2018 (III.27.) Korm. határozatában a települési önkormányzatok meghatározott körének kiegészítő támogatást nyújtott.

Az 1152/2018. (III. 27) Kormányhatározat alapján önkormányzatunk a 2017. évi pályázata kiegészítéseként további támogatásban részesült.

A támogatás mértéke 924.560 Ft, amely kemény lombos tűzifa vásárlására fordítható 52 m³ mennyiségben.

A támogatás forrása a Magyarország 2018. évi központi költségvetéséről szóló 2017. évi C. törvény IX. fejezete 44. jogcíme szerinti.

A felhasználás +/- 5% elfogadott tűréshatárú, átlagosan 100 cm hosszú, 5-35 cm átmérőjű tűzifának a megyei kormányhivatal erdészeti igazgatósága által nyilvántartott erdőgazdálkodótól történő megvásárlására fordítható.

A kedvezményezett a támogatott mennyiségnél több tüzelőanyagot is vásárolhat, ha a meghatározott minőségi követelményeknek megfelelő tüzelőanyagot a támogatásban részesült pályázatához kapcsolódó pályázati kiírásban meghatározott árnál kedvezőbb feltételekkel tudja beszerezni.

A tűzifa kiosztásáról a kedvezményezettnek 2019. február 15-ig kell gondoskodni és a pénzügyi elszámolás végső határideje 2019. március 31.

A tűzifa szállításáról – ideértve a rászorulókhöz való eljuttatást is – származó költségek az önkormányzatot terhelik.

A támogatás felett a kedvezményezett rendelkezik és felelős annak jogszerű felhasználásáért.

A felhasználás jogszerűsége érdekében továbbra is kötelező az önkormányzatnak a feltételrendszer rendeleti úton szabályozni, amely az előterjesztésünk mellélete.

Kérjük, szíveskedjenek az előterjesztésünk alapján a kérdést megvitatni, és az önkormányzati rendeletet megalkotni.

Parád, 2018. április 18.



Parád Nagyközség Önkormányzata Képviselő-testületének
___/2018. (.....hó...nap) önkormányzati rendelete a
természetben nyújtott szociális célú tűzifa támogatás
jogosultsági feltételeiről
(tervezet)

Parád Nagyközség Önkormányzatának Képviselő-testülete, Magyarország Alaptörvénye 32. cikk (1) bekezdés a) pontjában meghatározott feladatkörében eljárva a szociális igazgatásról és szociális ellátásokról szóló 1993. évi III. törvény 10. § (1) bekezdésében kapott felhatalmazás alapján a következőket rendeli el:

1. §

- (1) Parád Nagyközség Önkormányzatának Képviselő-testülete a szociálisan rászorulóknak részére a téli fűtéshez természetbeni ellátás formájában - ellenszolgáltatás kikötése nélkül – biztosít tűzifát, háztartásonként, és alkalmanként legfeljebb 1 m³ mennyiségben.
- (2) A szociális célú tűzifa támogatás természetbeni ellátásként adható annak a személynek vagy családnak, aki/amely létfenntartást veszélyeztető rendkívüli élethelyzetbe került, időszakosan bekövetkezett vagy tartósan fennálló létfenntartási problémákkal küzd, feltéve, ha a kérelmező
 - (a) háztartásában az egy főre jutó nettó jövedelem nem haladja meg az öregségi nyugdíj mindenkori legkisebb összegének **250 %-át** azaz **71.250 Ft-ot**,
 - (b) egyszemélyes háztartás esetében az öregségi nyugdíj mindenkori legkisebb összegének **320%-át**, azaz **91.200 Ft-ot**,
 - (c) és **lakása kizárólag** tűzifával fűthető, továbbáa szociális igazgatásról és szociális ellátásokról szóló törvényben meghatározott vagyona nincs.
- (3) A kérelem elbírálásánál – a jogosultsági feltételek megléte esetén – előnyben kell részesíteni:
 - (a) a kizárólag szilárd tüzelő berendezést használó kérelmezőt, **ha vezetékes gázhálózat használatára kiépítés és szerződés hiányában nem jogosult**,
 - (b) a 70 éven felüli egyedülálló nyugdíjast,
 - (c) a szociális igazgatásról és szociális ellátásokról szóló törvény szerinti
 - ca) foglalkoztatást helyettesítő támogatásban; időskorúak járadékában,
 - cb) tekintet nélkül annak természetbeni vagy pénzbeli formában történő nyújtására, a lakásfenntartáshoz nyújtott települési támogatásban részesülő személyt;
 - (d) a gyermekek védelméről és a gyámügyi igazgatásról szóló törvényben szabályozott halmozottan hátrányos helyzetű személyt, családot
- (4) Az igényléseket e rendelet melléklete szerinti nyomtatványon lehet, - a rendelkezésre álló szociális tűzifa készlet mértékéig – benyújtani, a Parádi Közös Önkormányzati Hivatalban. A kérelem benyújtásával egyidejűleg a jogosultsági feltételek meglétét, továbbá a kérelem elbírálásánál kiemelten kezelendő körülményeket a kérelmezőnek hitelt érdemlően igazolnia kell.

- (5) A kérelmekről – átruházott hatáskörben – az Önkormányzat Szociális Bizottsága/polgármester dönt.
- (6) A kérelmezők az átvett tűzifamennyiségét, fajtáját az átvétel helyén, átvételi elismervény aláírásával igazolják.
- (7) A közös háztartásban élők közül csak egy kérelmező jogosult tűzifa támogatásra.

2. §

Jelen rendelet a kihirdetését követő napon lép hatályba.

Parád, 2018. április 18.

Mudriczki József
polgármester



Varró Gyula
címzetes főjegyző

A rendelet kihirdetésre került:

Parád, 2018. április



Varró Gyula
címzetes főjegyző

Melléklet:

Parád Nagyközség Önkormányzata Képviselő-testületének
...../2018. (...hó ...nap) önkormányzati rendeletéhez

KÉRELEM
szociális tűzifa igényléshez

Név: _____ Lakcím: _____

Alulírott nyilatkozom, hogy a ____/2018. (...hó....nap) önkormányzati rendelet 1 §. (2) bekezdése szerinti feltételeknek megfelelek/ünk (a megfelelő választ a nyilatkozat előtti kockában X-el jelölni):

- közös háztartásunkban az egy főre jutó nettó jövedelem nem haladja meg a **71.250 Ft**-ot, vagy
- egyszemélyes háztartásomban a jövedelemem nem haladja meg a **91.200 Ft**-ot,
- a lakás csak fával fűthető és vezetékes gázhálózat használati szerződésünk nincs.

Figyelem: A jövedelemre vonatkozó nyilatkozatot jövedelemigazolással kell igazolni!

Kérem, hogy a támogatási kérelem elbírálásánál az alábbi körülmény(eke)t vegyék figyelembe (a megfelelő választ a nyilatkozat előtti kockában X-el jelölni):

- 70 éven felüli egyedülálló nyugdíjas vagyok,
a szociális igazgatásról és szociális ellátásokról szóló törvény szerint
- foglalkoztatást helyettesítő támogatásra vagy időskorúak járadékára vagyok jogosult;
- lakásfenntartáshoz nyújtott települési támogatásban részesülök;
- halmozottan hátrányos helyzetű család vagyunk;

INDOKOLÁS:

Parád, 2018.hónap

aláírás



Parád Nagyközség Polgármesterétől
3240 Parád, Kossuth L. u. 91.
Tel:36/364-118 Fax:36/364-525
E-mail: parad@t-online.hu

ELŐTERJESZTÉS Települési Értéktár Bizottság tagjainak megválasztására

Tisztelt Képviselő-testület!

A magyar nemzeti értékekről és hungarikumokról szóló 2012. évi XXX. törvény megalkotásának célja az országos és helyi értékek tudatosítása, számbavétele és védelmének biztosítása.

A jogszabály az önkormányzatokra kötelező feladatot nem rótt, csupán lehetőségként ajánlotta a helyi (települési) értéktárak létrehozását, amely a megyei, az országos és a külföldi értéktárakkal együtt képezne egységes egészet.

A törvény végrehajtásaként megjelent a 114/2013. (IV.16.) Korm. rendelet, amely a részletszabályokat tartalmazza.

A létrehozandó helyi értéktár bizottság feladata a települési értékek azonosítása, a helyi értékeket tartalmazó gyűjtemény létrehozása, gondozása, a megyei értéktárral történő kapcsolattartás.

A bizottság összeállítására több módozat lehetséges:

- 1.) önkormányzati állandó bizottság létrehozása, vagy
- 2.) már létező bizottság feladatkörének kibővítése
- 3.) külön szakmai bizottság alakítása.
- 4.) már korábban is létező, helyi értékek gondozását végző állami, önkormányzati, egyházi vagy társadalmi szervezet, illetve általa fenntartott intézmény, ezek szervezeti egységei, továbbá más, a település fejlesztésében tevékenykedő külső területfejlesztési, vidékfejlesztési szervezet.

A bizottságnak legalább 3 tagból kell állnia, munkájába indokolt bevonni a helyi, illetve a megyei közművelődési feladatellátás módszertani intézményét.

A bizottság munkáját szabályzat alapján végzi, amelyet a rendelet 3. § (1) bekezdése alapján a képviselő-testület fogad el, és amelynek tervezete jelen előterjesztés mellékletét képezi.

Javaslom Települési Értéktár Bizottság külön szakmai bizottságként történő létrehozását és az alábbi határozat-tervezet elfogadását.

Parád, 2018. április 18.



HATÁROZATI JAVASLAT

Parád Nagyközség Önkormányzatának Képviselő-testülete - külön szakmai bizottságként - Helyi értéktár Bizottság létrehozását határozza el.

Egyidejűleg a helyi települési értéktár bizottság személyi összetételére vonatkozóan az alábbi döntést hozza.

Elnök: _____
Tagok: _____

A képviselő-testület a települési értéktár bizottság működésével kapcsolatos eljárási szabályokra vonatkozóan az előterjesztés mellékletét képező működési szabályzatot elfogadja. Felkéri a polgármestert, hogy a testület döntéséről a Heves Megyei Önkormányzat Közgyűlésének elnökét tájékoztassa.

Felelős: polgármester

Határidő: elfogadást követő 15 nap

PARÁDI TELEPÜLÉSI ÉRTÉKTÁR BIZOTTSÁG SZERVEZETI ÉS MŰKÖDÉSI SZABÁLYZATA

Parád Nagyközség Önkormányzatának Képviselő-testülete a magyar nemzeti értékek és hungarikumok gondozásáról szóló 114/2013. (IV.16.) Korm. rendelet 3. § (1) bekezdése alapján a Parádi Települési Értéktár Bizottság Szervezeti és Működési Szabályzatát (a továbbiakban: SZMSZ) a következők szerint állapítja meg:

I.

ÁLTALÁNOS RENDELKEZÉSEK

1. A szabályzat célja a települési helyi értékek körének meghatározása, védelme és megőrzése feltételeinek biztosítása.
2. A helyi érték: Parád nagyközség szempontjából meghatározó jelentőségű, a településhez való tartozást kifejező egyedi szellemi termék, tárgy, kulturális alkotás, hagyomány, jelkép, természeti érték, stb., amelyet a Települési Értéktár Bizottság - annak minősít.
3. A Települési Helyi Értékek Gyűjteménye a bizottság által a parádi, kiemelkedő helyi jelentőségűnek nyilvánított javak összessége. Ezek körét (felsorolását), fellelhetőségét, bemutatását az egyediségükre, speciális Parádi kötődésükre, jellemzőire vonatkozó leírással, vagy egyéb dokumentációval együtt kell rögzíteni.

II.

1. A bizottság hivatalos megnevezése: Parádi Települési Értéktár Bizottság
2. A bizottság székhelye: 3240 Parád, Kossuth Lajos út 91.
3. A bizottság létszáma: 3 fő
4. A bizottság tagjainak névsorát az SZMSZ melléklete tartalmazza

III.

A BIZOTTSÁG FELADAT- ÉS HATÁSKÖRE

1. A bizottság alapvető feladata:
 - a települési értékek megőrzéséről és szélesebb körben történő megismertetéséről való gondoskodás (pl. évente a gyűjtemény közzététele a helyi sajtó vagy az önkormányzati honlap útján, stb.)
 - a helyi települési értékek körének meghatározása, szükség szerint módosítása, a Települési Helyi Értékek Gyűjteményének összeállítása.
2. A bizottság részletes feladat- és hatáskörét a magyar nemzeti értékekről és a hungarikumokról szóló 2012. évi XXX. törvény, valamint a magyar nemzeti értékek és hungarikumok gondozásáról szóló 114/2013. (IV.16.) Korm. rendelet tartalmazza.

IV.

A BIZOTTSÁG MŰKÖDÉSE

1. A bizottság a tevékenységét a magyar nemzeti értékekről és a hungarikumokról szóló 2012. évi XXX. törvény, valamint a magyar nemzeti értékek és hungarikumok gondozásáról szóló 114/2013. (IV.16.) Korm. rendelet, és az e szabályzatban foglaltak szerint végzi.
2. A bizottság üléseit szükség szerint, de legalább évente kétszer (minden év áprilisában és szeptemberében) tartja.
3. A bizottság félévente, legkésőbb a félévet követő hónap utolsó napjáig (július 31. és január 31.) beszámol tevékenységéről Parád Nagyközség Képviselő-testületének.

4. A bizottság ülését az elnök hívja össze. A bizottság ülésére az írásbeli meghívót és az előterjesztéseket úgy kell megküldeni, hogy azokat a bizottság tagjai és az ülésre meghívottak az ülést megelőző 3. napon elektronikus úton megkaphassák. Indokolt esetben a bizottság telefonon is összehívható.
5. A bizottság ülésének időpontjáról, napirendjéről a bizottság elnöke a település lakosságát a www.Parád.hu honlapon keresztül tájékoztathatja.
6. A napirendi témák előterjesztésének általános formája az írásbeli előterjesztés, de a napirend kivételes esetben szóban is előterjeszhető.
7. A bizottság elnökét akadályoztatása esetén a bizottság valamelyik, az elnök által felkért tagja helyettesíti.

V.

1. A bizottság határozatképességéhez a megválasztott bizottsági tagok több mint a felének a jelenléte szükséges. A határozatképességet a jelenléti ív alapján a bizottság elnöke állapítja meg.
2. Az ülés megnyitása, a határozatképesség megállapítása után az elnök javaslatot tesz a napirendre, melyet a bizottság határozattal fogad el.
3. A bizottság elnöke napirendi pontonként megnyitja, vezeti, összefoglalja és lezárja a vitát.
4. A bizottság elnöke napirendi pontonként szavazásra bocsátja a határozati javaslatokat.
5. A tanácskozás rendjének fenntartása érdekében a bizottság elnöke figyelmeztetheti azt a hozzászólót, aki eltér a tárgyalt témától. Eredménytelen figyelmeztetés esetén megvonja tőle a szót, valamint rendre utasíthatja a bizottsági ülésnek azt a résztvevőjét, aki a bizottsághoz méltatlan, a testület munkáját zavaró magatartást tanúsít.

VI.

1. A bizottság tagja döntéshozatalkor igennel vagy nemmel szavazhat, illetve tartózkodhat a szavazástól.
2. A bizottság a határozatait nyílt szavazással (kézfelemeléssel), egyszerű többséggel hozza.
3. Azonos szavazat esetén az elnök szavazata dönt.

VII.

1. A bizottság döntéseit, állásfoglalásait, javaslatait, véleményét és észrevételeit határozat formájában hozza.
2. A határozatokat külön-külön, a naptári év elejétől kezdődően folyamatos sorszámmal és évszámmal kell ellátni feltüntetve a döntéshozatal hónapját,

VIII.

1. A bizottsági ülésről jegyzőkönyvet kell készíteni, amelynek tartalmaznia kell:
 - az ülés időpontját és helyét,
 - a jelenlévők nevét,
 - a tárgyalt napirendi pontokat,
 - a tanácskozás lényegét,
 - a hozott határozatokat, melyekben rögzíteni kell a bizottság javaslatait, véleményét,
 - a szavazás számszerű eredményét és
 - a bizottság elnökének és a jegyzőkönyv vezetőjének aláírását.
2. A jegyzőkönyv mellékletét képezi:
 - a tárgyalt írásbeli előterjesztés,
 - az írásban benyújtott kiegészítés,
 - a jelenléti ív.

IX.

1. A bizottság működésével kapcsolatos szervezési, adminisztrációs teendők ellátásáról a Parádi Közös Önkormányzati Hivatal gondoskodik.

2. A bizottság működésének anyagi fedezetét az Önkormányzat biztosítja.

X.

A BIZOTTSÁGI TAGOK JOGAI ÉS KÖTELEZETTSÉGEI

1. A bizottsági tagok kötelesek a bizottság munkájában legjobb tudásuk, szakértelmük alapján aktívan részt venni, a bizottság üléséről való távolmaradást előre jelezni.
2. A bizottság tagjai tiszteletdíjban nem részesülnek.

XI.

ZÁRÓ RENDELKEZÉSEK

1. A bizottság által az értéktárba felvett értékek adatait a 114/2013. (IV.16.) Korm. rendelet 1. számú mellékletének II. pontjában írt tartalommal - szakterületenként kategóriák szerint elkülönítve - kell nyilvántartásba venni.
2. A helyi települési értéktár nyilvántartott adatait - az értéktárba való felvételtől szóló döntést követő 8 napon belül - az önkormányzat honlapján kell közzétenni.
3. Jelen szabályzat a képviselő-testület által történő elfogadásának napján lép hatályba.

Parád, 2018. április 18.

Múdriczki József
polgármester



Varró Gyula
jegyző

1. sz. Melléklet

A Parádi Települési Értéktár Bizottság tagjai

Elnöke: _____

Tagjai: _____

Mudriczki József

Feladó: marketing@erzsebetparkhotel.hu
Küldve: szerda 2018. április 18 8:56
Címzett: polgarmester.parad@t-online.hu
Tárgy: RE: Kedvezményes múzeumbelépők lehetősége

Üdvözlettel,

Krisztián Dániel



Parád Park Hotel Kft.

H-3244 Parádfürdő, Kossuth út 372.
Tel.: +36 36/544-403
Mobil: +36 20/ 587-8069
marketing@erzsebetparkhotel.hu
www.erzsebetparkhotel.hu

From: marketing@erzsebetparkhotel.hu <marketing@erzsebetparkhotel.hu>
Sent: Tuesday, March 20, 2018 11:56 AM
To: 'polgarmester.parad@t-online.hu' <polgarmester.parad@t-online.hu>
Subject: Kedvezményes múzeumbelépők lehetősége

Tisztelt Polgármester Úr!

Azzal a kéréssel fordulok Önhöz, miszerint szállodánk lakó vendégeinek szeretnénk a falu gondozásában lévő Tájházban, Palóházban illetve az Asztalos Johák fafaragó kiállítóteremben kedvezményes belépési lehetőséget biztosítani. Jelenleg 2 kiállítóhellyel már sikerült megegyeznem, többel az egyeztetés folyamatban van és tovább szeretném bővíteni a felhozatait.

Úgy gondolom, hogy az a lehetőség a falunak is kedvező lehet, mert tapasztalatom szerint akár egy kis kedvezmény adásával a vendégek szívesebben utaznak, vagy akár vesznek igénybe szolgáltatásokat.

Pozitív elbírálásában bízva.

Válaszát előre is köszönöm, további szép napot kívánva,

Üdvözlettel,
Krisztián Dániel



**Parád Nagyközségi Önkormányzat
Polgármesterétől**

3240 Parád, Kossuth L. u. 91.

Tel:36/364-118 36/544-072

E-mail: polgarmester.parad@t-online.hu

HATÁROZATI JAVASLAT

Parád Nagyközség Önkormányzatának Képviselő-testülete a 11/2017. számú Önkormányzati határozattal a Berek Tájépítész Iroda Kft (1011 Budapest, Szalag u. 6. fsz. 5.) részére adott tervezői megbízást, - a Parád(óhuta) Dobra tetői településrész Úh1 övezeti besorolásának felülvizsgálatára vonatkozóan - a teljesítési határidő be nem tartása miatt visszavonja.

Parád, 2018. április 25.

Mudriczki József
polgármester



**Parád Nagyközségi Önkormányzat
Polgármesterétől**

3240 Parád, Kossuth L. u. 91.

Tel:36/364-118 36/544-072

E-mail: polgarmester.parad@t-online.hu

HATÁROZATI JAVASLAT

Parád Nagyközség Önkormányzatának Képviselő-testülete hivatkozva *a településfejlesztési koncepcióról, az integrált településfejlesztési stratégiáról és a településrendezési eszközökről, valamint egyes településrendezési sajátos jogintézményekről szóló 314/2012. (XI. 8.) kormányrendelet 24. pontjában szabályozott*, a településrendezési eszközök készítése, módosítása egyeztetésének és elfogadásának szabályairól rendelkező 32. § (6) bekezdés c.) pontjára, a településrendezési eszköz egyeztetése tárgyalásos eljárás szerint történik, amennyiben a településrendezési eszköz készítése vagy módosítása a képviselő-testület döntésével kiemelt fejlesztési területté nyilvánított területen, beruházás megvalósítása miatt indokolt.

A képviselő-testület a Parád (óhuta) Dobra-tetői településrészt - jelen döntésével - kiemelt fejlesztési területté nyilvánítja, a lakóterület fejlesztési lehetőség biztosítása céljából.

A döntéshozó a településrendezési eszköz módosítási eljárásánál, ennek figyelembe vételét kéri alkalmazni.

A képviselő-testület felhatalmazza polgármesterét, hogy erről a döntésről érintetteket soron kívül tájékoztassa.

Határidő: soron kívül

Felelős: polgármester

Parád, 2018. április 18.

Mudriczki József
polgármester

Vevő:
PARÁD KASTÉLYKészítette:
Gönczi Péter

ÁRAJÁNLAT

No: AM180756

Tisztelt PARÁD KASTÉLY !

Bizonylat dátuma: 2018.02.08
Projekt szám: PM181221

Amennyiben az aláírt megrendelés visszaigazolás a megrendelő kérésére a megrendelés a visszaigazolás után módosításra kerül, úgy a Marshall Ablakgyár Kft. a gyártás határidejét módosíthatja.

MŰSZAKI TARTALOM

- Típus:** MARSHALL-PR, MARSHALL-OC, MARSHALL-ECO, MARSHALL-AC, MARSHALL-M9
ajtók, ablakok. Útés- és időjárásálló kemény műanyagprofilok; szerk.alul záróprofil elem;
- Méret:** tényleges (gyártási) méret
- Szín:** fehér - ha ettől eltérő, akkor az egyes pozíciók leírásánál található a tervezett szín
- Szerkezeti vastagság:** M-PR esetén 76 mm, M-OC és M-ECO esetén 74 mm; M-AC esetén 71 mm; M9 esetén 83 mm
- Kamrák száma:** M-PR, M-OC, M-ECO, M-9 esetén 6 kamra; M-AC esetén 5 kamra
- Merevítés:** horganyzott acélmerevítés, vagy üvegszál merevítés;
- Tömítés:** M-PR és M-9 esetében három, M-OC, M-ECO és M-AC esetében két EPDM anyagú világosszürke gumitömítés;
- Vasalat:** MACO Nyíló, Bukó, Nyíló-Bukó vasalatok (ablak, illetve erkélyajtók)
ROTO Door Tech biztonsági ajtózárok (bejárati ajtók)
ROTO Toló-vasalatok (toló-bukó, emelőtoló)
- Kilincs:** ablakok, erkélyajtók, bejárati ajtók
Hoppe ill. ezzel egyenértékű típusú
- Üvegezés:** alapesetben:
M-OC, M-ECO, M-PR, M-AC: 4-16-4 Low-E plusz Argon Ug= 1.0 W/m²K
M-9: 4-16-4-16-4 Low-E plusz Argon Ug= 0.8 W/m²K
egy-egy pozícióknál típusonként feltüntetve
- Minősítés:** Termékeink CE minősítéssel rendelkeznek.



ÁRAJÁNLAT : AM180756, 2018.02.08

Pozíció	Mennyiség	Listaár	Rabat	Egységár -HUF-	Összár -HUF-
1	18 db	OC statikai soroló (komplett szerkezethez) Gyártási méret: 2560 mm Szín: Fehér			
			0,00	55,00 %	0,00
	46,080 m	1 db OC Statikai soroló	56.985,60	55,00 %	25.643,52
					461.583,36

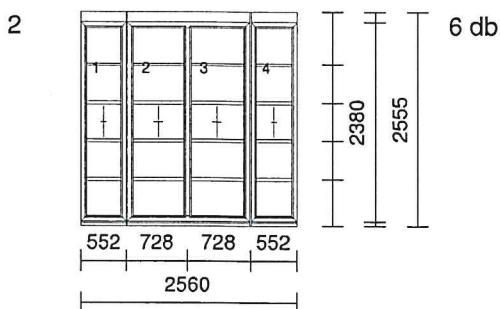

6 db **OC Összetett szerkezet**
OC Fix ablak, OC Fix ablak, OC Fix ablak, OC Fix ablak

Gyártási méret: 2560 mm x 2380 mm

Szín: Fehér

Profilok: 8001 8095

Üvegezés:

- 1.1 4 Low-E-16-4 Float-16-4 Low-E+Ag TGI Szürke Ug: 0.60 (445 mm x 2281 mm)
- 2.1 4 Low-E-16-4 Float-16-4 Low-E+Ag TGI Szürke Ug: 0.60 (646 mm x 2281 mm)
- 3.1 4 Low-E-16-4 Float-16-4 Low-E+Ag TGI Szürke Ug: 0.60 (646 mm x 2281 mm)
- 4.1 4 Low-E-16-4 Float-16-4 Low-E+Ag TGI Szürke Ug: 0.60 (445 mm x 2281 mm)

Vasalat:

- 1 Fix
- 2 Fix
- 3 Fix
- 4 Fix

- 1
- 2
- 3
- 4

Osztók:

Ragasztható álosztó 33mm	Vízszintes
Ragasztható álosztó 33mm	Vízszintes
Ragasztható álosztó 33mm	Vízszintes
Ragasztható álosztó 33mm	Vízszintes
Ragasztható álosztó 33mm	Vízszintes
Ragasztható álosztó 33mm	Vízszintes
Ragasztható álosztó 33mm	Vízszintes
Ragasztható álosztó 33mm	Vízszintes
Ragasztható álosztó 33mm	Vízszintes
Ragasztható álosztó 33mm	Vízszintes
Ragasztható álosztó 33mm	Vízszintes
Ragasztható álosztó 33mm	Vízszintes
Ragasztható álosztó 33mm	Vízszintes
Ragasztható álosztó 33mm	Vízszintes
Ragasztható álosztó 33mm	Vízszintes
Ragasztható álosztó 33mm	Vízszintes
Ragasztható álosztó 33mm	Vízszintes
Ragasztható álosztó 33mm	Vízszintes
Ragasztható álosztó 33mm	Vízszintes

Átvétel : 461.583,36



ÁRAJÁNLAT : AM180756, 2018.02.08

Pozíció	Mennyiség	Listaár	Rabat	Egységár -HUF-	Összár -HUF-
				Áthozatal:	461.583,36

Ragasztható álosztó 33mm	Vízszintes
Ragasztható álosztó 33mm	Vízszintes
Ragasztható álosztó 33mm	Vízszintes
Ragasztható álosztó 33mm	Vízszintes
Ragasztható álosztó 33mm	Vízszintes
Ragasztható álosztó 33mm	Vízszintes
Ragasztható álosztó 33mm	Vízszintes
Ragasztható álosztó 33mm	Vízszintes
Ragasztható álosztó 33mm	Vízszintes
Ragasztható álosztó 33mm	Vízszintes
Ragasztható álosztó 33mm	Vízszintes
Ragasztható álosztó 33mm	Vízszintes
Ragasztható álosztó 33mm	Vízszintes
Ragasztható álosztó 33mm	Vízszintes
Ragasztható álosztó 33mm	Vízszintes
Ragasztható álosztó 33mm	Vízszintes
Ragasztható álosztó 33mm	Vízszintes

Tokpótlók:

Felső Toktoldó. 125mm, merevítés nélkül Szerelés a gyártásban

Alsó Párkányfogadó Szerelés a gyártásban

Alsó Toktoldó. 20mm Szerelés a gyártásban

Sorolások:

Függőleges OC Statikai soroló

Függőleges OC Statikai soroló

Uw=0.91 W/m2k

			168.730,80	55,00 %	75.928,86	455.573,16
36,00 m2	1 db	4 Low-E-16-4-16-4 Low-E+Ag TGI	108.628,80	55,00 %	48.882,96	293.297,76
60,672 m	1 db	Ragasztható duplex álosztó 33 mm	222.949,38	55,00 %	100.327,22	601.963,32
15,168 m	1 db	OC Toktoldó 20 mm-es Fehér	5.627,33	55,00 %	2.532,30	15.193,80
15,168 m	1 db	OC Toktoldó 125 mm-es Fehér	16.614,02	55,00 %	7.476,31	44.857,86
28,560 m	1 db	OC Statikai soroló	105.957,60	55,00 %	47.680,92	286.085,52

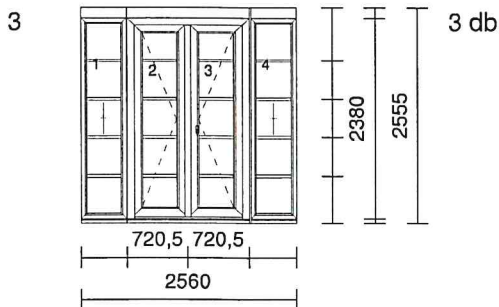

OC Összetett szerkezet

OC Fix ablak, OC Bejárati kif. váltószárnyas ajtó üveges jobbos, OC Fix ablak

Gyártási méret: 2560 mm x 2380 mm

Szín: Fehér

Profilok: 8001 8095

Üvegezés:

1.1 4 Low-E-16-4 Float-16-4 Low-E+Ag TGI Szürke Ug: 0.60 (445 mm x 2281 mm)

2.1 4 Low-E-16-4 Float-16-4 Low-E+Ag TGI Szürke Ug: 0.60 (445 mm x 2096 mm)

3.1 4 Low-E-16-4 Float-16-4 Low-E+Ag TGI Szürke Ug: 0.60

Átvétel : 2.158.554,78

ÁRAJÁNLAT : AM180756, 2018.02.08

Pozíció	Mennyiség	Listaár	Rabat	Egységár -HUF-	Összár -HUF-
				Áthozatal:	2.158.554,78

 (445 mm x 2096 mm)
 4.1 4 Low-E-16-4 Float-16-4 Low-E+Ag TGI Szürke Ug: 0.60
 (445 mm x 2281 mm)

Vasalat:

- | | | |
|---|---------------------------------|---------|
| 1 | Fix | |
| 2 | Bejárati ajtó Bal Kifelé nyíló | |
| 3 | Bejárati ajtó Jobb Kifelé nyíló | 1020 mm |
| 4 | Fix | |

1

2

- | | |
|---|---|
| 3 | Zár típus: 2 csap 2 kampó kulcs műk. zár
Kilincs: Bejárati ajtó, Standard, Hoppe Lima,
Kilincs színe: Fehér F9016
Dornméret: 45
Pánt: Roto (PS27 Normal), RAL9016 Fehér, 4db. |
|---|---|

4

Osztók:

Ragasztható álosztó 33mm	Vízszintes
Ragasztható álosztó 33mm	Vízszintes
Ragasztható álosztó 33mm	Vízszintes
Ragasztható álosztó 33mm	Vízszintes
Ragasztható álosztó 33mm	Vízszintes
Ragasztható álosztó 33mm	Vízszintes
Ragasztható álosztó 33mm	Vízszintes
Ragasztható álosztó 33mm	Vízszintes
Ragasztható álosztó 33mm	Vízszintes
Ragasztható álosztó 33mm	Vízszintes
Ragasztható álosztó 33mm	Vízszintes
Ragasztható álosztó 33mm	Vízszintes
Ragasztható álosztó 33mm	Vízszintes
Ragasztható álosztó 33mm	Vízszintes
Ragasztható álosztó 33mm	Vízszintes
Ragasztható álosztó 33mm	Vízszintes
Ragasztható álosztó 33mm	Vízszintes
Ragasztható álosztó 33mm	Vízszintes
Ragasztható álosztó 33mm	Vízszintes
Ragasztható álosztó 33mm	Vízszintes
Ragasztható álosztó 33mm	Vízszintes
Ragasztható álosztó 33mm	Vízszintes
Ragasztható álosztó 33mm	Vízszintes
Ragasztható álosztó 33mm	Vízszintes
Ragasztható álosztó 33mm	Vízszintes
Ragasztható álosztó 33mm	Vízszintes
Ragasztható álosztó 33mm	Vízszintes
Ragasztható álosztó 33mm	Vízszintes
Ragasztható álosztó 33mm	Vízszintes
Ragasztható álosztó 33mm	Vízszintes
Ragasztható álosztó 33mm	Vízszintes
Ragasztható álosztó 33mm	Vízszintes
Ragasztható álosztó 33mm	Vízszintes
Ragasztható álosztó 33mm	Vízszintes
Ragasztható álosztó 33mm	Vízszintes
Ragasztható álosztó 33mm	Vízszintes
Ragasztható álosztó 33mm	Vízszintes

Tokpótlók:

Felső Toktoldó. 125mm, merevítés nélkül	Szerelés a gyártásban
Alsó Párkányfogadó	Szerelés a gyártásban

Átvétel : 2.158.554,78



ÁRAJÁNLAT : AM180756, 2018.02.08

Pozíció	Mennyiség	Listaár	Rabat	Egységár -HUF-	Összár -HUF-
				Áthozatal:	2.158.554,78

Alsó Toktoldó. 20mm

Szerelés a gyártásban

Sorolások:

Függőleges OC Statikai soroló
Függőleges OC Statikai soroló

Uw=0.95 W/m2k

			394.053,20	55,00 %	177.323,94	531.971,82
18,00 m2	1 db	4 Low-E-16-4-16-4 Low-E+Ag TGI	108.628,80	55,00 %	48.882,96	146.648,88
30,336 m	1 db	Ragasztható duplex álosztó 33 mm	222.949,38	55,00 %	100.327,22	300.981,66
7,584 m	1 db	OC Toktoldó 20 mm-es Fehér	5.627,33	55,00 %	2.532,30	7.596,90
7,584 m	1 db	OC Toktoldó 125 mm-es Fehér	16.614,02	55,00 %	7.476,31	22.428,93
14,280 m	1 db	OC Statikai soroló	105.957,60	55,00 %	47.680,92	143.042,76
6 db	1 db	2 csap 2 kampó kulcs műk. zár	46.640,00	55,00 %	20.988,00	62.964,00
6 db	1 db	Plusz ROTO ajtópánt	16.324,00	55,00 %	7.345,80	22.037,40

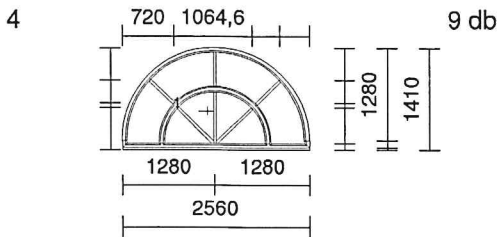

9 db

OC Összetett szerkezet

OC íves fix

Gyártási méret: 2560 mm x 1380 mm

Szín: Fehér

Profilok: 8001 8095

Üvegezés:

1.1 4 Low-E-16-4 Float-16-4 Low-E+Ag TGI Szürke Ug: 0.60
(2461 mm x 1281 mm)

1.2 4 Low-E-16-4 Float-16-4 Low-E+Ag TGI Szürke Ug: 0.60
(1408 mm x 742 mm)

Vasalat:

1 Fix

1

Osztók:

Osztó 82 mm
Ragasztható álosztó 33mm
Ragasztható álosztó 33mm
Ragasztható álosztó 33mm
Ragasztható álosztó 33mm
Ragasztható álosztó 33mm
Ragasztható álosztó 33mm
Ragasztható álosztó 33mm
Ragasztható álosztó 33mm
Ragasztható álosztó 33mm
Ragasztható álosztó 33mm

Vízszintes
Függőleges
Függőleges
Függőleges
Függőleges
Függőleges
Függőleges
Függőleges
Függőleges
Vízszintes
Vízszintes

Átvétel : 3.396.227,13



ÁRAJÁNLAT : AM180756, 2018.02.08

Pozíció	Mennyiség	Listaár	Rabat	Egységár -HUF-	Összár -HUF-
				Áthozatal:	3.396.227,13

Ragasztható álosztó 33mm
Ragasztható álosztó 33mm
Tokpótlók:
Alsó Párkányfogadó Szerelés a gyártásban

Uw=0.89 W/m2k

			156.417,00	55,00 %	70.387,65	633.488,85
25,38 m2	1 db	4 Low-E-16-4-16-4 Low-E+Ag TGI	58.712,40	55,00 %	26.420,58	237.785,22
20,979 m	1 db	OC Normál osztó (82 mm-es)	20.755,22	55,00 %	9.339,85	84.058,65
36,900 m	1 db	Ragasztható duplex álosztó 33 mm	110.823,00	55,00 %	49.870,35	448.833,15

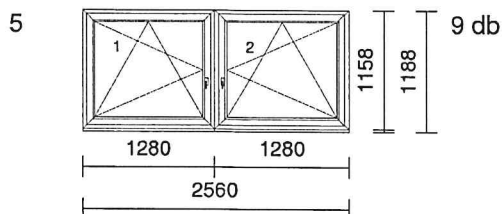

OC Összetett szerkezet

OC Bukó-Nyíló ablak balos, OC Bukó-Nyíló ablak jobbos

Gyártási méret: 2560 mm x 1158 mm

Szín: Fehér

Profilok: 8001 8095

Üvegezés:

- 1.1 4 Low-E-16-4 Float-16-4 Low-E+Ag TGI Szürke Ug: 0.60 (1080 mm x 958 mm)
- 2.1 4 Low-E-16-4 Float-16-4 Low-E+Ag TGI Szürke Ug: 0.60 (1080 mm x 958 mm)

Vasalat:

- 1 BNY ablak bal (Maco) 400 mm
- 2 BNY ablak jobb (Maco) 400 mm
- 1 Kilincs: Ablak
Kilincs típus: Hoppe Lima, Standard
Kilincs szín: Fehér F9016
Pánttakarók: Fehér
- 2 Kilincs: Ablak
Kilincs típus: Hoppe Lima, Standard
Kilincs szín: Fehér F9016
Pánttakarók: Fehér

Tokpótlók:

Alsó Párkányfogadó Szerelés a gyártásban

Sorolások:

Függőleges "H" soroló

Uw=0.88 W/m2k

			115.306,80	55,00 %	51.888,06	466.992,54
26,64 m2	1 db	4 Low-E-16-4-16-4 Low-E+Ag TGI	53.590,20	55,00 %	24.115,59	217.040,31
10,422 m	1 db	"H" Soroló	2.823,20	55,00 %	1.270,44	11.433,96



ÁRAJÁNLAT : AM180756, 2018.02.08

Pozíciók összesen		5.495.859,81
Bontás, beépítés (falkávajavítás nélkül)		876.798,00
Szállítás		21.600,00
Útdíj hozzájárulás		8.100,00
Nettó összesen		6.402.357,81
ÁFA	27,00 %	1.728.636,61
Bruttó összesen		8.130.994,42

Kereskedői azonosító: AM180756

Megjegyzés:

Poz.	Menny.	Megnevezés
1	18 db	OC statikai soroló (komplett szerkezethez)
2	6 db	OC Összetett szerkezet
3	3 db	OC Összetett szerkezet
4	9 db	OC Összetett szerkezet
5	9 db	OC Összetett szerkezet

1. Az árajánlat a benne foglalt műszaki tartalom megvalósulása esetén érvényes. Az ajánlat műszaki tartalmának módosulása árváltozást von maga után.

2. Ha az ajánlatban szerepel beépítés: annak költsége tartalmazza a pontos felmérést, a nyílászárók szabad falnyílásba való rögzítését (speciális eszözökkel, anyagokkal), a hézagok PUR habbal történő tömítését. A kiegészítő tartozékok felszerelését(kilincsek vasalattakaró elemek, stb.), valamint az egyszeri finom beállítást.

3. A párkányok, takarólecek ára illetve azok felhelyezése az esetben képezik az ajánlat részét, ha az ajánlatban azok tételesen szerepelnek.

4. Az ajánlat félreértelmezéséből eredő hibákért nem áll módunkban felelősséget vállalni, ezért kérjük az ajánlat műszaki tartalmának illetve a benne foglalt mennyiségek tételes átellenőrzését.

5. Az ajánlatban feltüntetett árak 15 napig érvényesek.

6. Az ügyfél aláírásával elfogadta az ajánlatban szereplő tételek mennyiségét és azok műszaki tartalmát.

A gyártás 50 százalék előleg befizetésével kezdődik meg. Az árajánlat kizárólag a tételekben felsorolt szerkezetekre és kiegészítőkre vonatkozik, egyéb tétel külön megrendelés tárgyát képezi. A teljes vételár kiegyenlítéséig a termékek a Marshall Ablakgyár Kft. tulajdonát képezik.

Fizetési feltételek : Visszonteladói szerződés szerint !

Gyártási határidő : A megrendelés visszaigazoláson feltüntetett időpont!

A nyílászáró konszignációt és árajánlatot elfogadom:(megrendelő+PH.)

Kál, 2018.02.08

.....
Gyártó.....
Megrendelő



ÁRAJÁNLAT : AM180756, 2018.02.08

1 .pozíció 18 db

2 .pozíció 6 db

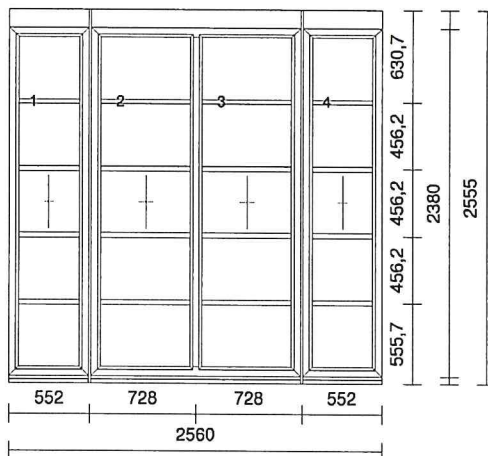

3 .pozíció 3 db

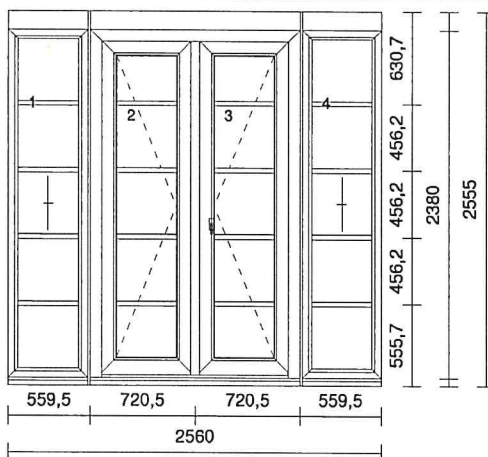

4 .pozíció 9 db

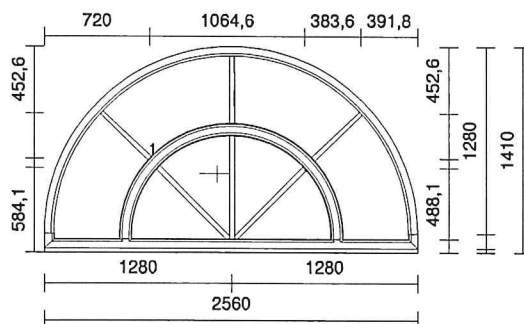

5 .pozíció 9 db

